

用户指南



目录

了解桌面

HarmonyOS 桌面简介	1
小艺搜索	3
控制中心	4
快捷栏	5
桌面快捷方式	7
桌面卡片	8
桌面和个性化	9
查看和管理通知消息	11

基础使用

外观介绍	13
数据克隆	15
常用手势	19
常用快捷键	23
锁屏与解锁	28
应用操作	28
截屏和录屏	35
播控中心	36
开关机和重启	37
给电脑充电	38

高效办公

日程管理	41
文件管理	47
电子邮件	51
备忘录	53
连接其他设备	61

全场景协同

超级终端	65
多屏协同	66
华为分享	68
跨设备任务接续	69
跨设备剪贴板	70
跨设备互通	71
跨设备键鼠共享	72
多设备移动通信共享	75
文件打印	76

智慧功能

全新小艺	78
------	----

小艺翻译	81
小艺字幕	82
小艺慧记	83

应用

相机	86
图库	86
畅连	93
时钟	96
录音机	98
计算器	100

设置

查找设置项	101
网络	101
使电脑易于查看	102
使键盘、鼠标、触控板易于使用	104
声音	105
查看存储空间使用情况	108
电源和电池	108
生物识别和密码	110
隐私和安全	112
用户管理	118
系统管理	120
健康使用设备	126
关于本机	128

了解桌面

HarmonyOS 桌面简介

了解新桌面



HarmonyOS 5 桌面提供了**快捷栏**、**小艺搜索**、**控制中心**等功能，操作便捷，助您高效使用。系统内置两种不同的桌面风格，您可根据喜好切换桌面风格，以符合个人操作习惯。







桌面风格 1

桌面风格 1 为系统出厂预置的桌面风格，常用功能默认位于桌面底部，包括**快捷栏**、**小艺搜索**、**控制中心**等功能，方便操作。



i 配图仅供参考，请以产品实际为准。

- **快捷栏**：位于桌面底部，显示常用的应用，方便您快速访问。单击应用图标可打开应用或将应用最小化。
- **小艺搜索**：，位于桌面左下角，单击调出搜索框后输入关键字（如文件名、文件内容等），可搜索电脑中的文件、应用、系统设置项及互联网信息等。
- **小艺助手**：，位于桌面右下角，是一款懂您所问的智慧助手，您可通过语音或文字与小艺互动，快速获取问题的答案、创建日程、更改系统设置等。

- **控制中心**：默认位于桌面右下角 WLAN 和电池区域（包含电池图标），包含常用的快捷开关和音频播控中心，方便您快速设置。例如，单击、、，可快速开启或关闭 WLAN、蓝牙、华为分享。
- **卡片**：将常用应用的卡片添加至桌面，可快速预览应用信息或单击打开应用。
- **桌面快捷方式**：将常用应用的快捷方式添加至桌面，可快速打开应用。
- **通知中心**：默认位于桌面右下角日期和时间区域（包含通知图标），单击可查看通知详情，如系统通知、日程提醒、待办事项等。
- **启动菜单**：，位于桌面左下角，单击可查看最近文件和应用程序，或执行用户设置、重启电脑、关机等操作。









桌面风格 2

桌面风格 2 将**通知中心**、**状态栏**、**控制中心**移至桌面顶部显示，**启动菜单**、**快捷栏**、**小艺助手**等保留在桌面底部显示。



 配图仅供参考，请以产品实际为准。

- **快捷栏**：位于桌面底部，显示常用的应用，方便您快速访问。单击应用图标可打开应用或将应用最小化。
- **小艺搜索**：，位于桌面左下角，单击调出搜索框后输入关键字（如文件名、文件内容等），可搜索电脑中的文件、应用、系统设置项及互联网信息等。

- **小艺助手：**，位于桌面右下角，是一款懂您所问的智慧助手，您可通过语音或文字与小艺互动，快速获取问题的答案、创建会议日程等。
- **状态栏：**位于桌面右上角，包含一步直达功能（如小艺翻译、截屏、区域截屏等）和设备状态图标（如音量、WLAN 连接情况、电池电量等）。单击某状态图标可显示更多信息或选项，如单击  可查看可用 WLAN 列表或开启/关闭 WLAN。
- **控制中心：**，位于桌面右上角，包含常用的快捷开关和音频播控中心，方便您快速设置。例如，单击 、、，可快速开启或关闭 WLAN、蓝牙、华为分享。
- **卡片：**将常用应用的卡片添加至桌面，可快速预览应用信息或单击打开应用。
- **桌面快捷方式：**将常用应用的快捷方式添加至桌面，双击可快速打开应用。
- **通知中心：**位于桌面左上角日期和时间区域（包含通知图标 ），单击可查看通知详情，如系统通知、日程提醒、待办事项等。
- **启动菜单：**，位于桌面左下角，单击可查看最近文件和应用，或执行用户设置、重启电脑、关机等操作。

小艺搜索



小艺搜索

使用**小艺搜索**，快速搜索电脑中的文件、应用、系统设置项及互联网信息等，搜索结果智能分类、一触即览。



 配图仅供参考，请以产品实际为准。

1 通过以下任一方式调出小艺搜索：

- 单击桌面左下角 。
- Fn 键指示灯熄灭时，点按  键。
- 点按（键盘上的）鸿蒙键  + S 组合键。

2 在搜索框中输入关键字，输入时将自动启动搜索，实时显示、刷新搜索结果。若想限制搜索范

围或搜索引擎，可单击搜索框右侧  进入小艺搜索详情界面进行设置。

小艺搜索不仅支持按文件名、文件内容的搜索，还可支持复杂的语义搜索：

- **按文件内容搜索：**例如“银行”，可搜索出包含“银行”文字的文档、图片。
- **按属性搜索：**例如“北京”，可搜索出在“北京”拍摄的照片。
- **多维度属性组合搜索：**例如“上周编辑的文档”，可搜索出符合条件的文档。
- **自然语义搜索：**例如“奔跑的小狗”，可搜索出符合描述画面的图片，实现高效搜图。

 本机新增图片，需熄屏并充电一段时间，经过自动分析和分类后，方可搜索。

3 搜索结果按类型分类显示，在搜索结果列表中，可单击预览文件（如图片、PDF 文档）或打开应用。



控制中心

使用控制中心

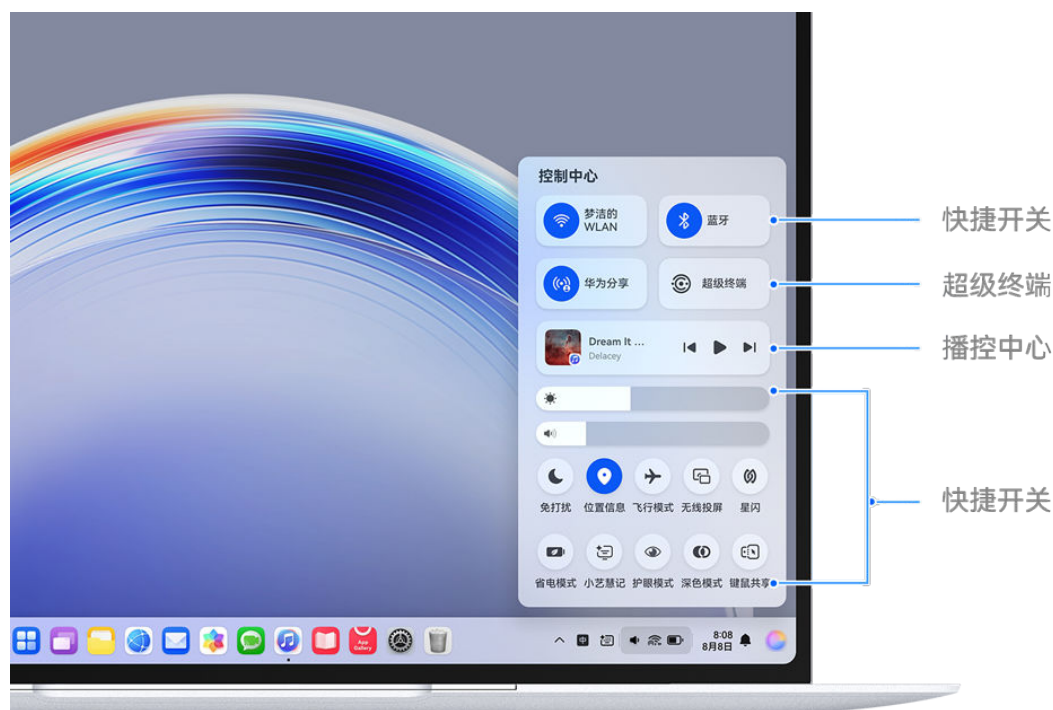





控制中心将常用的快捷开关、超级终端、音频播控中心等功能集合在一起，方便您快速操作。







 配图仅供参考，请以产品实际为准。

单击桌面右下角状态栏中间区域（包含电池图标 ）或点按（键盘上的）鸿蒙键  + C 组合键，打开控制中心，您可体验以下功能：

- **超级终端**：可协同华为手机、耳机、音箱等多种设备，实现多屏协同、音乐流转等操作。
- **播控中心**：统一控制音频播放，可快速实现播放、暂停、切换上下曲。您还可以单击播控中心区域进入详情界面，调节播放模式及播放进度、切换到其他最近使用的音频应用、将本机音频投播到其他设备等。

- **快捷开关**：快速开启或关闭某项功能，例如单击 、、，可快速开启或关闭 WLAN、蓝牙、华为分享。单击某项功能文字区域或更多图标（ 或 ）可显示更多选项，例如单击  开启 WLAN 后，单击其文字区域（或 ）进入 WLAN 详情界面，选择想要连接的 WLAN 网络。

 仅部分功能支持单击其文字区域或更多图标（ 或 ）显示更多选项，请以实际情况为准。

- **拖动滑块以增加或减少某项设置**：例如，拖动 、 滑块，调节屏幕亮度、音量。

快捷栏

使用快捷栏

快捷栏是您访问常用应用的快捷位置，您可以根据需要管理和调整快捷栏中的固定应用，以符合个人操作习惯。快捷栏默认位于桌面底部，不支持设置在桌面左侧或右侧。

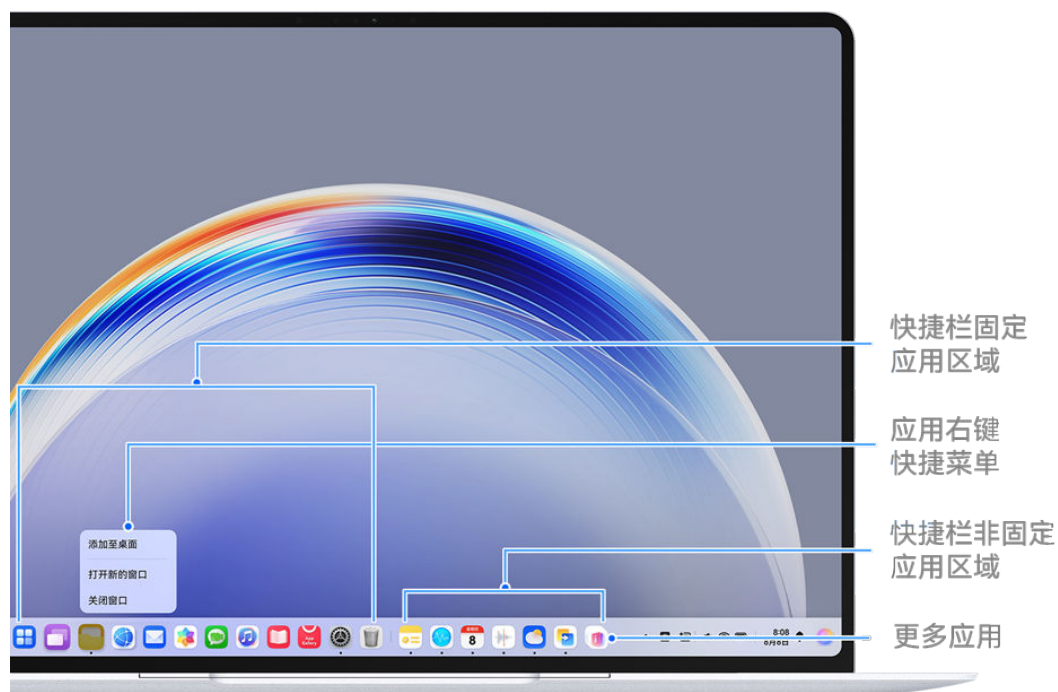



i 配图仅供参考，请以产品实际为准。

- **快捷栏固定应用区域（分隔线左侧）**：显示固定到快捷栏的应用图标，单击应用图标可快速打开应用或将应用最小化。您也可以根据需要，调整快捷栏中的固定应用位置。
- **应用右键快捷菜单**：光标移至某个应用图标区域，单指点触控板右下角（或单击鼠标右键），打开其右键快捷菜单，单击某个菜单项以执行对应操作。
- **快捷栏非固定应用区域（分隔线右侧）**：显示当前打开但未固定到快捷栏的应用图标，方便您操作应用。
- **更多应用**：打开的非固定应用超过一定数量时会折叠显示，需单击最右侧更多应用合并图标以查看、切换折叠应用。

添加应用至快捷栏固定区域

您可以根据需要，将常用的应用固定到快捷栏，方便快速访问。

从应用中心添加应用至快捷栏

- 1 单击桌面底部快捷栏中的  或点按（键盘上）鸿蒙键  + A 组合键，进入应用中心。
- 2 光标移至待添加的应用图标区域，通过以下任一方式，将应用添加至快捷栏固定区域：
 - 右键选择添加至快捷栏。
 - 单指长按触控板（或鼠标左键）并移动，将其拖拽至桌面底部快捷栏固定应用区域（分隔线左侧），出现矩形框时松开手指。

应用打开时添加至快捷栏固定区域

打开未在快捷栏固定的应用时，若想将该应用固定到快捷栏，可将光标移至快捷栏中该应用图标区域，然后通过以下任一方式将添加至快捷栏固定区域：

- 右键选择**添加至快捷栏**。
- 单指长按触控板（或鼠标左键）并移动，将其拖拽至左侧快捷栏固定应用区域（分隔线左侧），出现矩形框时松开手指。

调整快捷栏中应用位置

在桌面底部快捷栏的固定应用区域（分隔线左侧），光标移至待移动的应用图标区域，单指长按触控板（或鼠标左键），将其向左或右拖拽至快捷栏固定应用区域指定位置，出现矩形框时松开手指。

 部分应用位置不支持调整（如**应用中心**），请以实际情况为准。

应用快捷菜单

在快捷栏中的应用，可查看其快捷菜单，单击某个菜单项以执行对应操作。

例如，打开**文件管理**后，光标移至快捷栏的区域，单指点按触控板右下角（或单击鼠标右键），打开**文件管理**快捷菜单，选择**打开新的窗口**或**关闭窗口强制退出**（可能会丢失未保存的更改）。

从快捷栏移除固定应用

在桌面底部快捷栏的固定应用区域（分隔线左侧），右键单击待移除的应用，选择**从快捷栏移除**。

-  部分应用不支持移除（如**应用中心**），请以实际情况为准。
- 仅移除快捷栏中的应用图标，实际应用仍可通过**应用中心**打开。



桌面快捷方式

添加应用快捷方式至桌面

将高频应用的快捷方式添加至桌面，双击可快速打开应用。

从应用中心添加

1 通过以下任一方式进入**应用中心**：

- 单击桌面底部快捷栏中的。
- 点按（键盘上）鸿蒙键 + A 组合键。

2 右键单击待添加的应用，选择**添加至桌面**。

从快捷栏添加

在桌面底部快捷栏中，右键单击待添加的应用，选择**添加至桌面**。

 部分应用不支持添加至桌面（如**应用中心**），请以实际情况为准。

移除桌面快捷方式

- **移除单个应用快捷方式**：选中桌面上待移除的应用图标，右键选择**从桌面移除**或点按 Del 键。
 - **批量移除多个应用快捷方式**：长按 Ctrl/Shift 键并单击选择多个应用图标，或单指长按触控板（或鼠标左键）并移动选择多个连续的应用图标，然后右键选择**删除**或点按 Del 键。
- i** · 此操作仅移除桌面的应用快捷方式，实际应用仍可通过**应用中心**打开。
- 部分应用卸载后，对应的应用图标也会从桌面移除。

桌面卡片

使用卡片

您可根据需要，将卡片添加至桌面，使桌面美观且使用便捷：

- 添加日历临近日程、备忘录待办卡片，快速查看日程提醒、待办事项。单击卡片可快速打开应用。
 - 添加日历重要日卡片，提醒您过去或将来有特殊意义的日子。您还可以根据需要修改重要日卡片的字体、版式等，使卡片美观且个性化。
 - 添加应用卡片时，根据喜好选择不同样式的卡片，打造个性化桌面。
- i** 部分应用不支持卡片，请以实际情况为准。





i 配图仅供参考，请以产品实际为准。

添加卡片到桌面

- 1 在电脑桌面，右键单击空白处，选择**添加卡片**。
- 2 在左侧应用列表中，单击待添加卡片的应用（如**备忘录**、**日历**、**天气**等）。
- 3 通过以下任一方式，将卡片添加至桌面：
 - 单击想要的卡片样式。
 - 光标移至想要的卡片样式区域，单指长按触控板（或鼠标左键）并移动，将其拖拽至桌面任意位置后松开手指。

编辑卡片

您可根据需要，更改卡片的显示信息。例如，您可将天气卡片设置为指定城市：

- 1 在电脑桌面，右键单击**天气**卡片，选择**编辑**。
 - 2 在**关注城市**列表中，单击勾选想要显示的城市名称。
若列表中没有想要选择的**城市**，可单击**其他城市**，搜索城市名称或在**热门城市**列表中单击要添加的城市名称，然后单击右侧界面的**添加**。
 - 3 设置完成后，单击  关闭编辑地点窗口。
-  部分卡片不支持编辑，请以实际情况为准。

移除卡片

在电脑桌面，右键单击待移除的**卡片**，选择**移除**即可。

-  应用卸载后，对应的卡片也会从桌面移除。

桌面和个性化

设置个性桌面

将应用快捷方式和卡片添加至桌面后，您可根据需要管理桌面布局或进行个性化设置，让电脑桌面更符合您的使用习惯。

整理桌面

调整桌面图标位置

- **拖动图标移动位置**：单击选中应用图标，然后单指长按触控板（或鼠标左键）并移动，将其拖拽至桌面任意位置。
- **选择多个图标并拖动**：长按 Ctrl/Shift 键并单击选中多个应用图标，然后单指长按触控板（或鼠标左键）并移动，可将多个图标一起拖拽至桌面任意位置。
- **自动对齐应用图标**：桌面应用图标多、分布零散时，可将光标移至桌面任意空白处，右键单击并选择**自动排序**或**排序**并选择排序方式，桌面图标将自动对齐显示。

调整桌面图标大小和样式

- 1 通过以下任一方式进入**桌面和个性化**：

- 在电脑桌面，右键单击空白处，选择**桌面和个性化**。
- 单击桌面底部快捷栏中的  打开**设置**，单击左侧边栏的**桌面和个性化**。

2 在右侧界面，根据需要调整桌面图标大小或样式：

- **调整桌面图标大小**：拖动滑块调整图标大小。仅对添加至桌面的应用图标生效，快捷栏中的图标不可调整大小。
- **更换图标样式**：单击勾选想要的**图标样式**。

更换壁纸

您可挑选喜欢的图片设置为桌面壁纸和锁屏背景，使您的电脑桌面与众不同。

1 通过以下任一方式，进入**壁纸**设置界面：

- 在电脑桌面，右键单击空白处，选择**编辑壁纸**。
- 单击桌面底部快捷栏中的  打开**设置**，单击左侧边栏的**桌面和个性化**，然后在右侧界面单击**壁纸**。

2 从已有的壁纸中，单击喜欢的图片即可设为壁纸。您也可以单击**添加图片**，从电脑中选择喜欢的图片，将其设为壁纸。

-  并非所有图片格式都可设为壁纸，目前自定义壁纸支持 png、jpg、jpeg、bmp、svg 等图片格式。若壁纸设置时未显示想要选择的图片，可能是不支持该图片格式，请以实际情况为准。

切换桌面风格

您可根据习惯，切换不同的桌面风格，如选择快捷栏合并（功能菜单统一在桌面底部显示）或分开显示（部分菜单在桌面顶部显示）。

1 通过以下任一方式进入**桌面和个性化**：

- 在电脑桌面，右键单击空白处，选择**桌面和个性化**。
- 单击桌面底部快捷栏中的  打开**设置**，单击左侧边栏的**桌面和个性化**。

2 在右侧界面，单击**桌面风格**，选择要切换的桌面风格，根据界面提示确定切换。

其他个性设置

设置快捷栏变化色调

进入**设置 > 桌面和个性化**界面，在右侧界面**快捷栏变化色调**的下拉选项中，选择想要的变化色调。

- 单击选择**跟随壁纸和窗口**，当壁纸或最大化窗口为深色时，快捷栏将变化为深色。
- 单击选择**跟随显示模式**，当开启深色模式时，快捷栏将变化为深色。

设置最小化窗口动效

进入**设置 > 桌面和个性化**界面，在右侧界面**最小化窗口时使用的**的下拉选项中，选择想要的动效效果（如**流星效果**）。

查看和管理通知消息

查看和管理通知消息



当收到新的通知消息时，单击桌面右下角状态栏日期和时间区域（包含通知图标 ）或点按（键

盘上）鸿蒙键  + N 组合键，打开通知中心可查看所有通知消息。您可以：

- **查看通知消息详情：**单击某条通知消息，进入详情界面查看。
- **查看单个应用的所有通知消息：**单击某个应用（如日历、备忘录）的消息卡片，展开该应用的所有通知消息，根据需要单击某条通知消息进入详情界面查看。
- **通知消息设置：**右键单击某条通知消息以执行更多操作，如**关闭此应用通知**、**置顶此应用通知**或单击**更多设置**进入**通知管理**界面更改通知设置。
- **通知管理：**单击通知中心卡片右上角  进入**设置 > 通知和状态栏**界面，根据需要开启或关闭横幅通知、设置单个应用的通知方式（如置顶显示通知、提醒方式、响铃等）。

设置横幅通知

1 通过以下任一方式，进入**设置 > 通知和状态栏**界面：



- 单击桌面底部快捷栏中的  打开**设置**，然后单击左侧边栏的**通知和状态栏**。
- 单击桌面右下角状态栏日期和时间区域（包含通知图标 ）或点按（键盘上）鸿蒙键  + N 组合键，打开**通知中心**，单击右上角 。

2 根据需要选择开启或关闭桌面显示横幅通知、显示横幅通知内容的开关。

-  **显示横幅通知内容**的开关，仅对将**显示横幅通知内容**设置为**跟随系统**的应用生效。若单个应用将**显示横幅通知内容**设置为**始终显示**或**不显示**，则以应用内的设置为准。

置顶应用通知



您可通过以下任一方式置顶应用通知，将关注的**应用通知**显示在**通知中心**的顶部，方便查看。

- 单击桌面右下角状态栏日期和时间区域（包含通知图标 ）或点按（键盘上）鸿蒙键  + N 组合键，打开**通知中心**，右键单击待置顶的应用，选择**置顶此应用通知**。
- 单击桌面底部快捷栏中的  打开**设置**，单击左侧边栏的**通知和状态栏**，然后在右侧界面单击待置顶的应用，进入详情界面，单击开启**置顶显示通知**的开关。

管理单个应用通知

您可根据需要开启重要应用的通知，并针对应用设置通知方式（如置顶显示通知、提醒方式、响铃等）。不错过任何重要通知提醒。

1 通过以下任一方式，进入**设置 > 通知和状态栏**界面：



- 单击桌面底部快捷栏中的  打开**设置**，然后单击左侧边栏的**通知和状态栏**。
- 单击桌面右下角状态栏日期和时间区域（包含通知图标 ）或点按（键盘上）鸿蒙键  + N 组合键，打开**通知中心**，单击右上角 。

2 单击应用进入详情界面，根据需要进行设置：

- **置顶显示通知**：开启后，该应用的通知消息将在通知中心的顶部显示。
- **横幅通知**：勾选后，通知消息将以横幅的形式在桌面右下角短暂显示。
- **桌面角标**：勾选后，当应用有新消息、未读通知或需更新时，部分应用图标右上角显示通知数量。
- **显示横幅通知内容**：根据需要选择横幅通知时是否显示通知内容。
- **响铃**：开启后，通知消息送达时响铃。

关闭应用通知

若您不想被某个应用通知打扰，可通过以下任一方式关闭应用通知：

- 单击桌面右下角状态栏日期和时间区域（包含通知图标 ）或点按（键盘上）鸿蒙键  + N 组合键，打开**通知中心**，右键单击待关闭通知的应用，选择**关闭此应用通知**。
- 单击桌面底部快捷栏中的  打开**设置**，单击左侧边栏的**通知和状态栏**，然后在右侧界面单击待关闭的应用进入详情界面，单击关闭**允许通知**的开关。

基础使用

外观介绍

外观介绍

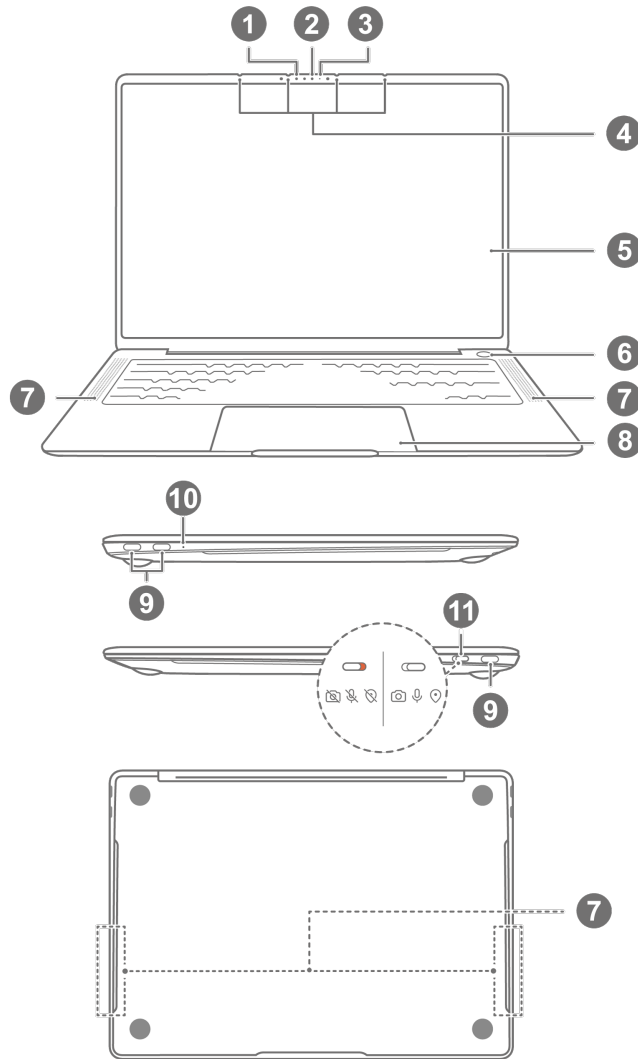

i 配图仅供参考，请以产品实际为准。

序号	描述
1	隐藏式环境光传感器 感知周围光线情况，自动调节屏幕显示亮度。 i 请不要在环境光感应器位置上覆盖物体，以免影响正常使用。如果要使用屏幕保护膜，建议您购买为感应器留了小开口的专用屏幕保护膜。
2	摄像头 使用摄像头进行拍照或视频交流。
3	摄像头指示灯 使用摄像头时，摄像头指示灯白色常亮。

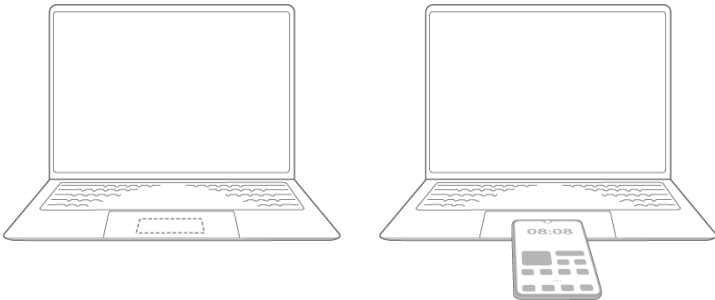
序号	描述
4	<p>麦克风 x 4</p> <p>使用麦克风进行视频会议、语音通话或录音。</p>
5	<p>触摸显示屏</p> <p>轻触屏幕可操作电脑。</p> <p> 计算机采用 OLED 全面屏，为了保护屏幕，保持计算机的续航性能，建议不要设置从不关闭屏幕。</p>
6	<p>指纹电源键</p> <ul style="list-style-type: none"> 短按此键，将电脑开机或唤醒。 长按此键 8 秒以上，将电脑强制关机。 电脑锁屏时，使用已录入的指纹触摸此键，快速解锁屏幕。
7	<p>扬声器 x 6</p> <p>声音从扬声器中发出。</p>
8	<p>触控板</p> <ul style="list-style-type: none"> 类似鼠标的功能，更方便的操控计算机。 部分华为手机的 NFC 感应区域轻触电脑的触控板中间，实现多屏协同功能。 <div style="text-align: center;">  </div>
9	<p>USB-C 接口 x 3</p> <ul style="list-style-type: none"> 连接电源适配器给电脑充电。 通过扩展坞，连接显示器、投影仪等视频显示设备。 连接手机、U 盘等外接设备传输数据。 连接计算机随附耳机使用。 连接手机、平板等设备反向充电，其中右侧 USB-C 接口，在电脑关机状态下，可对手机、平板反向快速充电，最高支持 66W 的规格。
10	<p>充电指示灯</p> <p>充电时，显示电池充电状态：</p> <ul style="list-style-type: none"> 白色闪烁表示正在充电。 白色常亮表示电池充满电，停止充电。

序号	描述
11	<p>超级隐私开关</p> <ul style="list-style-type: none"> · 将右侧的超级隐私开关向屏幕方向拨动，关闭超级隐私模式，恢复摄像头、麦克风、位置信息的功能。 · 将右侧的超级隐私开关向触控板方向拨动，开启超级隐私模式，禁用摄像头、麦克风、位置信息的功能。此时，隐私开关右侧显示红色。

数据克隆

数据克隆，轻松换机

使用**数据克隆**，将旧电脑上的基础数据（如文档、图片、应用等）迁移至新电脑，简单快速、换机无忧。



i 配图仅供参考，请以产品实际为准。

从 Windows 电脑迁移数据

i 操作前，请确认新、旧电脑满足以下要求：

- Windows 系统电脑（旧电脑）需支持无线网卡功能（博通网卡、Wireless-AC 3165 网卡除外）。
- Windows 系统电脑（旧电脑）仅 Windows 10（64 位）/ Windows 11（64 位）系统支持 PC 克隆。以 Windows 11 系统电脑为例，您可单击底部任务栏 ，在搜索框中输入“设备规格”然后点按 Enter 搜索，即可查看设备规格和系统版本信息。
- 建议新电脑预留 3GB 以上的存储空间，避免数据迁移失败。
- 建议在网络稳定环境下进行克隆，以保证全程高速传输。

1 请确认新、旧电脑上已安装克隆应用。若未安装或应用被卸载，可按照以下方式操作：

- **新电脑（HarmonyOS 5 电脑）**：默认预置数据克隆；若已卸载，可进入设置 > 应用和元服务，单击右上角  > 恢复应用，单击数据克隆右侧的恢复即可。
- **旧电脑（Windows 电脑）**：通过浏览器打开 PC 克隆服务官网（<https://consumer.huawei.com/cn/support/pc-clone/>），按照界面提示下载安装 PC 克隆。

2 在新、旧电脑上，打开克隆应用：

- **新电脑（HarmonyOS 5 系统）**：单击桌面底部快捷栏中的  进入应用中心，单击数据克隆。根据界面提示，选择旧电脑类型（如华为 Windows 电脑），然后单击继续，发起热点与旧电脑进行连接。



i 配图仅供参考，请以产品实际为准。

- 旧电脑（Windows 系统）：打开 PC 克隆，根据界面提示，单击**这是旧电脑 > 下一步**，确定并连接新电脑。



 配图仅供参考，请以产品实际为准。

- 在旧电脑的**配对连接**界面，选择待连接的新电脑名称，单击**下一步**。
- 根据界面提示，在旧电脑上输入新电脑显示的配对码并单击**下一步**，完成新、旧电脑的配对连接。
- 在旧电脑上，选择需要迁移的数据（如图片、用户数据、应用等），单击**开始迁移**，等待迁移完成即可。
 -  部分数据和应用不支持迁移，请以实际情况为准。
 - 迁移期间，建议将新、旧电脑接入电源，避免数据传输期间电量不足关机导致迁移中断。
 - 迁移期间，建议暂停在新、旧电脑上的操作（如新增、修改、删除文件），避免发生迁移错误。



查看迁移数据

您可通过以下任一方式，查看从 Windows 电脑迁移的数据：

- 在**数据克隆**的**迁移完成**界面，单击**打开文件位置**，根据界面提示单击**继续前往文件管理**查看。



 配图仅供参考，请以产品实际为准。

- 单击桌面底部快捷栏中的  打开文件管理，单击左侧边栏存储位置中的 ，然后在右侧界面双击个人 > 来自Windows的迁移数据查看。

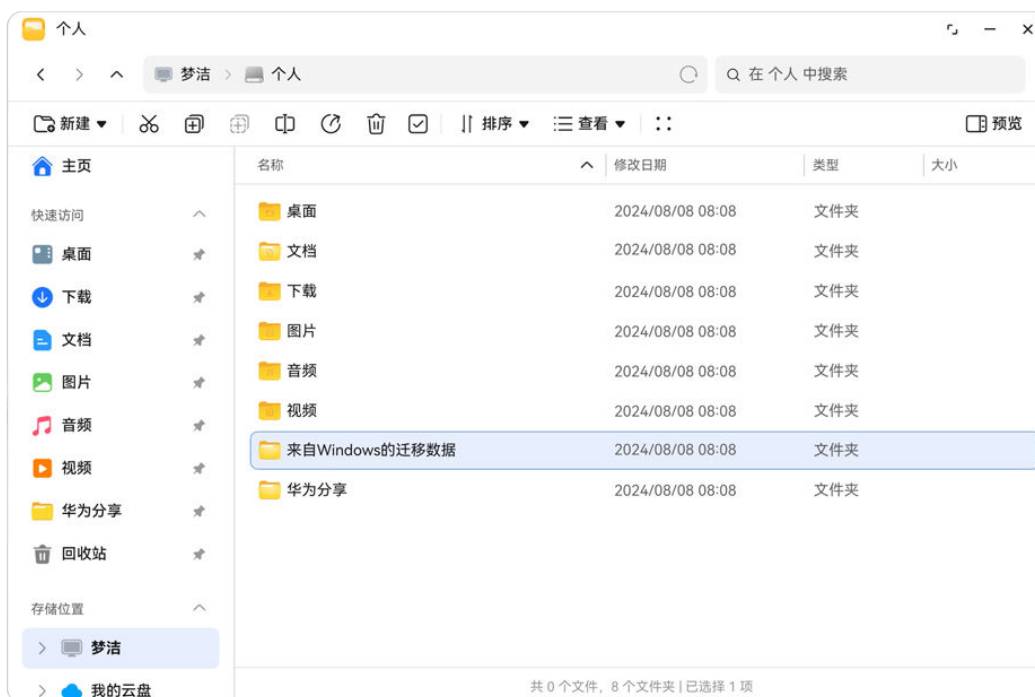

 配图仅供参考，请以产品实际为准。

查看迁移历史

在**数据克隆**界面，单击  > **迁移历史**，可查看历史迁移记录。单击任一记录，可查看迁移时间、迁移数据大小、迁移状态。

常用手势

常用触控板手势

电脑的触控板有类似鼠标的功能，可实现单击、双击、放大、缩小等功能，让您方便地操作电脑。

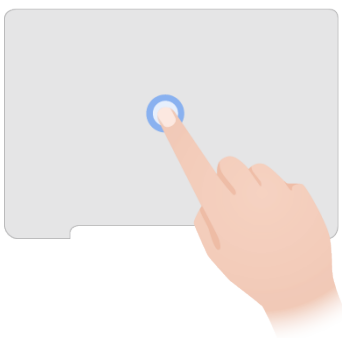
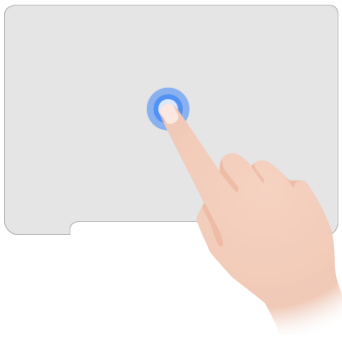
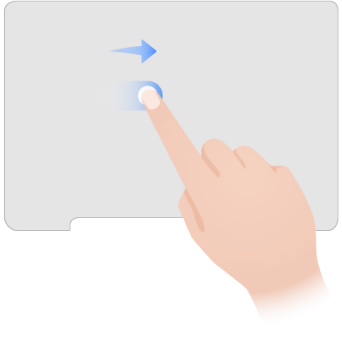
手势图	描述
	<p>单击</p> <p>单指轻点或点按下去，或者单指按压左下角，相当于单击鼠标左键，可选择一个操作对象。</p> <p>例如：单击选择图片、文档、设置项。单击应用图标，打开应用。</p>
	<p>双击</p> <p>单指轻点两下，相当于双击鼠标左键，可进行某些快捷操作。</p> <p>例如：打开文件管理，双击应用窗口顶部标题栏，将应用最大化或还原默认大小。在文件管理中，双击打开一篇文档。</p>
	<p>移动光标</p> <p>单指在触控板上滑动，可移动光标至操作对象。</p>

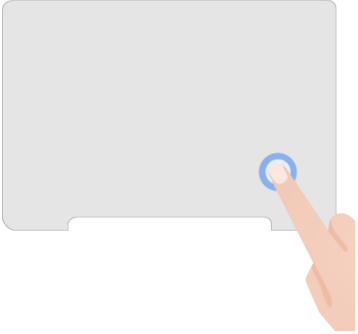
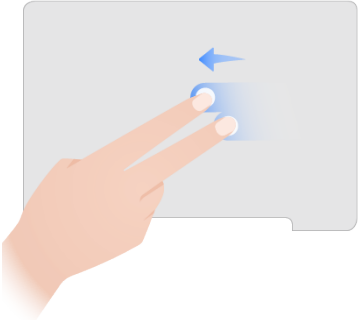
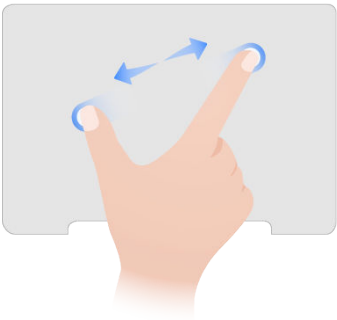
手势图	描述
	<p>呼出菜单</p> <p>单指点按右下角，相当于单击鼠标右键，可打开应用或系统的快捷菜单。</p> <p>i 呼出菜单的方式默认为单指点按右下角，也可以根据需要更改设置：</p> <p>单击桌面底部快捷栏中的  打开设置，单击左侧边栏的触控板，在右侧光标点按页签中，将菜单弹出设置为双指点按或轻点或点按左下角。</p>
	<p>滑动</p> <p>双指快速移动（轻扫）或缓慢移动，可上下或左右切换或滚动页面。</p> <p>例如：在图库中打开图片后，双指左右轻扫，可快速切换查看的图片。</p> <p>在浏览器中打开网页后，双指上下滑动，可滚动浏览网页内容。</p>
	<p>缩放</p> <p>双指张开或捏合，可放大或缩小图片或页面等。</p> <p>例如：在图库中打开图片后，大拇指与食指在触控板上张开，可放大图片以查看细节。</p>
	<p>返回桌面</p> <p>应用窗口打开时，三指上滑可显示桌面，三指下滑可还原打开的应用窗口。</p>
	<p>进入多任务</p> <p>三指上滑并停顿进入任务中心，可查看运行的全部应用，三指下滑退出任务中心。</p>

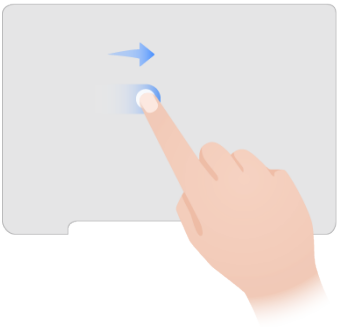
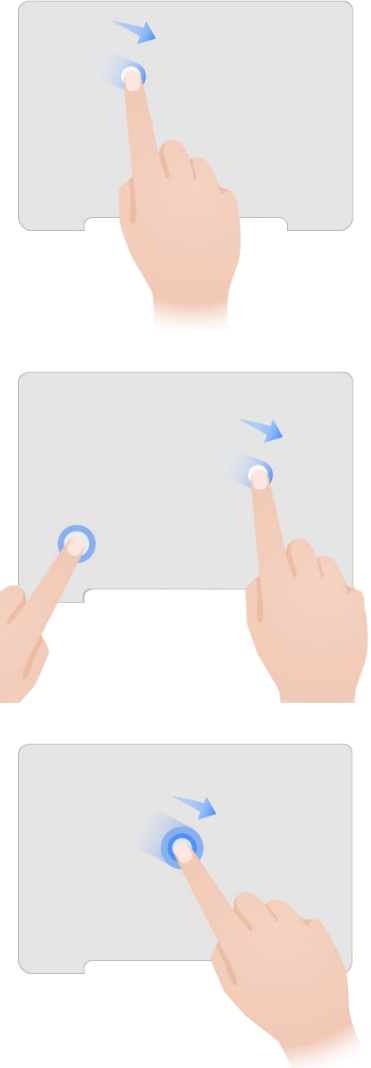
手势图	描述
	<p>拖拽</p> <p>单指或双指长按拖拽，可移动窗口的位置，或将图片、文档等复制至其他位置。</p> <p>例如：打开一个窗口，光标移至标题栏空白处，长按拖拽，移动窗口的位置。打开图库，选择图片后，长按拖拽，将图片复制至其他位置。</p>
	<p>框选</p> <p>通过触控板控制光标，在桌面上绘制矩形，可以框选文件或区域。框选的手势：</p> <ul style="list-style-type: none"> · 单指按压并移动。 · 一只手指按压，另一只手指移动。 · 单指快速轻点两下不抬起，然后移动。 <p>例如：打开文件管理，移动光标至空白处，单指按压触控板并移动，绘制矩形框覆盖需要的文件，然后松开手指。</p> <p>截取局部屏幕时，单指在触控板快速轻点两下不抬起，然后移动，绘制矩形选择截屏区域，然后松开手指。</p>

指关节手势

进入**设置 > 触控板 > 更多手势**，开启指关节手势。

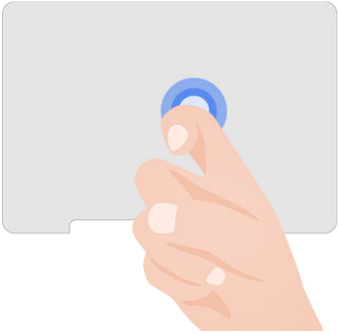
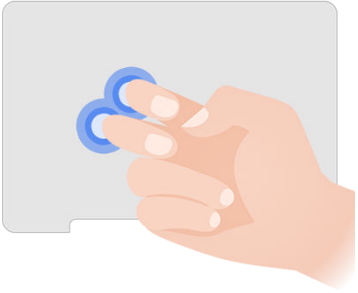
手势图	描述
	<p>截屏 单指关节双击触控板。 截图自动保存在图库的来自应用 > 截图中。</p>
	<p>录屏 双指指关节双击触控板。 再次双击触控板，停止录屏，录屏自动保存在图库的来自应用 > 屏幕录制中。</p>

触屏手势

手指可以直接在屏幕上操作电脑，比如单指轻点打开应用，双指张开放大图片，更简单更容易。

基础手势

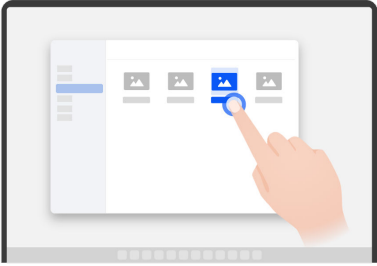
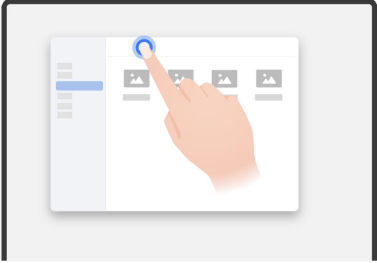
手势图	描述
	<p>单击 单指轻点，相当于单击鼠标左键，可选择或打开一个操作对象。 例如：单击选择设置项。单击应用图标，打开应用。在文件管理中，单击可打开图片、视频、文档等。</p>
	<p>双击 单指轻点两下，相当于双击鼠标左键，进行某些快捷操作。 例如：打开文件管理，双击应用窗口顶部标题栏，可将应用最大化或还原默认大小。</p>

手势图	描述
	<p>滑动</p> <p>单指快速移动（轻扫）或缓慢移动，可上下或左右切换或滚动页面。</p> <p>例如：在图库中打开图片后，单指左右轻扫，可快速切换查看的图片。在浏览器中打开网页后，单指上下滑动，可滚动浏览网页内容。</p>
	<p>长按</p> <p>单指长按，相当于单击鼠标右键，可打开应用或系统的快捷菜单。</p> <p>例如：在文件管理中，在文件上单指长按，可打开文件操作的快捷菜单。</p>
	<p>拖拽</p> <ul style="list-style-type: none"> · 直接拖拽：拖拽窗口时，单指拖拽窗口标题栏。 · 长按拖拽：拖拽图片、文档等对象时，单指长按对象并拖拽。 <p>例如：在图库中，单指长按一张图片后，拖拽至备忘录的备忘编辑页面。</p>
	<p>缩放</p> <p>双指捏合或张开，缩小或放大页面。</p> <p>例如：在图库中打开图片后，双指在图片上张开，可放大图片后查看细节。</p>

常用快捷键







常用快捷键和热键

使用键盘上某一个键或某几个键的组合，轻松操作电脑，快捷高效。



常用快捷键

桌面窗口快捷键



快捷键	描述
鸿蒙键  + 上方向键	<p>最大化窗口</p> <p>将当前活跃（桌面最上层）的应用窗口最大化。</p>

快捷键	描述
鸿蒙键  + M，或鸿蒙键  + 下方向键	最小化窗口 <ul style="list-style-type: none"> 点按鸿蒙键  + M，将当前活跃（桌面最上层）的应用窗口直接最小化。 点按鸿蒙键  + 下方向键： <ul style="list-style-type: none"> 若当前活跃（桌面最上层）的应用窗口未处于全屏模式，点按此组合键，可直接将应用窗口最小化。 若当前活跃（桌面最上层）的应用窗口处于全屏模式，应用窗口先退出全屏模式，再次点按此组合键，可将应用窗口最小化。
鸿蒙键  + Tab	进入/退出任务中心 运行应用较多时，在 任务中心 ，可查看运行的全部应用。
Alt + Tab	快切应用 点按 Alt + Tab 组合键，可在当前显示的应用及其相邻的应用之间切换。若要循环浏览多个应用，请按住 Alt 键不松手，然后点按 Tab 键选择应用。
Alt + F4	关闭窗口 将当前活跃（桌面最上层）的应用窗口关闭。
Alt + Shift + F4	退出应用 将当前同一应用的多个窗口关闭，并从后台退出应用。
鸿蒙键  + D	显示桌面/还原打开的应用窗口 桌面上运行应用窗口较多时，快捷返回桌面。
鸿蒙键  + L	锁定屏幕 短暂离开电脑，快捷锁屏，保护信息安全。

系统功能快捷键

快捷键	描述
鸿蒙键 	打开/关闭开始菜单 在开始菜单中，可以查看最近操作的文件与应用、进入 设置 、进行关机或重启等。
鸿蒙键  + ?	打开/关闭快捷键提示面板 在快捷键提示面板中，可了解更多快捷键。
鸿蒙键  + A	进入/退出应用中心 在 应用中心 中，可查看电脑中安装的全部应用。

快捷键	描述
鸿蒙键  + N	打开/关闭通知中心 在 通知中心 中，可查看会议日程、待办等提醒信息，还可查看日期、设置日期和时间。
鸿蒙键  + C	进入/退出控制中心 控制中心 将常用的音频播控中心、快捷开关等功能集合在一起，方便您快速操作，如开启或关闭 WLAN 、 蓝牙 、 华为分享 等。
鸿蒙键  + S	打开/关闭小艺搜索 在搜索框中输入关键字，搜索电脑中的文件、应用、系统设置项及在线网页等相关内容。
鸿蒙键  + F	打开文件管理 在 文件管理 中，可以查看电脑中所有内容，包括文档、图片、视频及云端文件等。
鸿蒙键  + 空格键，或 Ctrl + Shift	切换输入法 安装多种输入法后，通过快捷键可以在不同的输入法之间切换。
鸿蒙键  + Shift + S	区域截屏 进入 区域截屏 模式，通过触控板、鼠标等在电脑桌面中画矩形。截图自动保存在 图库 的 来自应用 > 截图中 。
鸿蒙键  + Shift + R	录制屏幕 录制电脑屏幕画面，以便记录重要内容。录屏自动保存在 图库 的 来自应用 > 屏幕录制中 。
鸿蒙键  + 	返回 返回上一步操作。比如，在 图库 中打开一张图片进行浏览时，点按鸿蒙键  +  键，可返回至 图库 。
Ctrl + Shift + Esc	打开任务管理器 查看正在运行的应用占用的 CPU 、 内存 、 磁盘读取 等资源情况，或根据需要强制关闭占内存高的应用进程。
Ctrl + Alt + Del	打开安全窗口 在安全窗口中，可以进行锁定屏幕、打开任务管理器、切换用户。
智慧键 	打开/关闭小艺 <ul style="list-style-type: none"> 短按：打开/关闭小艺对话面板。 长按：未打开小艺对话面板时，长按可打开小艺对话面板并进入语音模式，直接与小艺语音交互。打开小艺对话面板时，长按可进入/退出语音模式。

快捷键	描述
语音键 	打开/关闭语音转写 单击文本输入区域，光标闪烁后，点按语音键打开语音转写弹窗，对着电脑说话，语音自动转成文字。
Fn	F1~F12 键功能开关 位于 Esc 键 和 Del 键之间、带有特殊图标或字符（如  、  、Ins）的按键，默认为热键。若要作为功能键，点按 Fn 键，Fn 键指示灯常亮后，即可将热键切换为 F1~F12 功能键。

焦点导航快捷键



焦点是指当前界面中被选中的可交互元素（如按钮、输入框、链接），可以接收键盘输入。

焦点导航是指在当前界面中，通过键盘控制焦点移动来操作可交互元素。

当可交互元素被选中时，元素上显示会蓝色边框（如**图库**）、虚线框或高亮背景等，即进入焦点状态。不同界面中焦点状态样式不同，请以实际界面为准。

快捷键	描述
Tab	<ul style="list-style-type: none"> · 激活界面内的焦点导航。 · 移动至界面内下一个焦点。
Shift + Tab	移动至界面内上一个焦点。
Enter/空格键	<p>激活界面内当前选中的焦点元素对应的操作。</p> <p>例如，在文件管理中，移动焦点至添加按钮时，点按 Enter/空格键，可执行添加的操作。</p>
Enter	<p>进入界面内当前选中的焦点元素对应的页面。</p> <p>例如，在网页中，移动焦点至带有链接的文本时，点按 Enter 键，可打开此链接页面。</p>
Esc	<p>取消页面内当前选中元素的操作。</p> <p>例如，在图库中，移动焦点至  时，点按 Enter/空格键，打开快捷菜单后，点按 Esc 键可关闭此快捷菜单。</p>
Shift + F10	<p>打开上下文菜单。</p> <p>例如，在网页中，移动焦点至带有链接的文本时，点按 Shift + F10 组合键，可以打开其快捷菜单。</p>
上、下、左、右方向键	按方向键移动焦点。

键盘热键模式

电脑键盘中 F1~F12 键，部分按键左上角带有特殊图标或字符（如 、、Ins），在 Fn 键指示灯熄灭时，作为热键，可快捷执行一些操作，如降低屏幕亮度等。





-  点按 Fn 键，Fn 键右上角指示灯常亮后，可将热键切换为 F1~F12 功能键，例如在网页中点按 F5 键进行刷新。

快捷键	描述
 F1	降低屏幕亮度。
 F2	增加屏幕亮度。
 F3	开启/调节/关闭键盘背光。  若按键上无  图标，则表示键盘不支持背光。
 F4	开启/关闭静音。
 F5	调低音量。
 F6	调高音量。
 F7	开启/关闭麦克风。 指示灯亮起，关闭麦克风。指示灯熄灭，开启麦克风。
 F8	开启无线投屏。
 F9	开启小艺搜索。
 F10	开启/停止录屏。停止录屏后，录屏自动保存在 图库的来自应用 > 屏幕录制中 。
 F11	全屏截图并自动保存在 图库的来自应用 > 截图中 。
Ins F12	文本输入时，切换为插入或覆盖模式。（部分应用不支持切换覆盖模式，比如 备忘录 。）

锁屏与解锁

锁屏与解锁

锁定屏幕

- **自动锁屏**：一段时间内不操作，电脑将自动锁屏。您可进入  > **电源和电池**，更改**接通电源**，**设备闲置时熄屏**和**电池供电**，**设备闲置时熄屏**的时长。
- **手动锁屏**：您可以通过以下任一方式手动锁屏：
 - 点按（键盘上）鸿蒙键  + L 组合键。
 - 点按 Ctrl+ Alt + Del 组合键，然后单击**锁定屏幕**。
 - 单击桌面左下角  打开**启动菜单**，然后单击  > **锁定屏幕**。

设置注视屏幕时不熄屏

阅读时，若长时间不操作电脑，屏幕可能会自动熄屏。开启**注视屏幕不熄屏**功能，当电脑检测到您在注视屏幕时，会持续亮屏。

- 1 单击桌面底部快捷栏中的  打开**设置**，单击左侧边栏的**显示和亮度**。
- 2 在右侧界面，单击开启**注视屏幕不熄屏**的开关。

点亮屏幕

电脑盖子抬起后，会自动亮屏。若未亮屏，可点按电源键（或 Enter 键、空格键）至屏幕亮起。

解锁屏幕

- **密码解锁**：点亮屏幕后，输入锁屏密码（若您登录多个用户，需先单击用户头像，切换用户），然后单击  或点按 Enter 键即可解锁。
- **指纹解锁**：使用已录入指纹的手指轻触指纹感应区（电源键），即可快速解锁。

应用操作

安装和卸载应用

安装、更新应用

应用市场集成了常用的应用，提供安装、更新应用等服务。

单击桌面底部快捷栏中的  进入**应用中心**，单击打开**应用市场**，您可以：

- **安装应用**：在顶部搜索框输入应用名称，搜索、安装所需的应用；或者单击左侧**工作**、**娱乐**等页签，找到需要安装的应用，单击**安装**。



- **更新应用**：单击我的 > **应用更新**，单击**全部更新**，可批量更新全部应用，如需更新单个应用，单击应用右侧的**更新**即可。

 **应用市场上架的应用持续更新中**，请以实际情况为准。



卸载或恢复应用

 电脑出厂预置的部分应用（如**文件管理**、**设置**）不支持卸载，请以实际情况为准。

从应用中心卸载应用



- 1 单击桌面底部快捷栏中的  进入**应用中心**。
- 2 右键单击待卸载的应用，选择**卸载**，根据界面提示确认卸载。
 -  若应用快捷菜单中无**卸载**选项，则该应用不支持卸载，请以实际情况为准。

从设置卸载应用

- 1 单击桌面底部快捷栏中的  打开**设置**，单击左侧边栏的**应用和元服务**。
- 2 在**应用**页签中，单击待卸载的应用进入详情页。
- 3 单击**卸载**，根据界面提示确认卸载。
 -  若界面无**卸载**菜单，则该应用不支持卸载，请以实际情况为准。



恢复卸载的应用

如果误卸载了应用，您可以按如下方式恢复：

- 1 单击桌面底部快捷栏中的  打开**设置**，单击左侧边栏的**应用和元服务**。
- 2 在右侧界面，单击右上角 ，选择**恢复应用**。
- 3 单击应用右侧**恢复**，即可恢复此应用。

使用应用中心

电脑中预置了各种常用的应用，便于您高效工作、轻松娱乐等。您可在**应用中心**查看所有已安装的应用，也可以对应用执行搜索、打开、卸载等更多操作。

- 1 单击桌面底部快捷栏中的  或点按（键盘上）鸿蒙键  + A 组合键，进入**应用中心**。
- 2 根据需要，对应用执行相关操作：
 - **打开应用**：单击应用图标。
 - **搜索应用**：应用较多时，可在上方搜索框中输入关键词（如应用名称），快速搜索并单击应用图标打开应用。
 - **调整应用位置**：光标移至应用图标区域，单指长按触控板（或鼠标左键）并移动，将其拖拽至想要的位置，出现矩形框时松开手指。
 - **卸载应用**：光标移至应用图标区域，右键单击，选择**卸载**，即可卸载不使用的应用。
 - **对应用执行更多操作**：例如，光标移至应用图标区域，右键单击，选择**添加至快捷栏**，可将应用添加至快捷栏，方便快捷操作应用。





打开和切换应用

您可在电脑上同时打开多个应用，并在多个应用窗口切换。

打开应用

您可单击桌面底部快捷栏中的应用图标，快速打开应用。

若应用未固定在桌面底部快捷栏，您也可以通过以下任一方式找到并打开应用：

- 单击桌面底部快捷栏中的  或点按（键盘上）鸿蒙键  + A 组合键，进入应用中心，单击应用图标。
- 单击桌面右下角  打开小艺，通过语音或文字输入给小艺下发指令，例如：“打开日历应用”。
- 单击桌面左下角 ，在搜索框中输入应用名称，在搜索结果中单击应用。
- 如果想要打开最近使用过的应用，可以单击桌面左下角  打开开始菜单，在最近应用中单击应用图标。

切换应用

同时打开的应用较多时，您可通过快捷键或任务中心在多个应用之间快速切换。



快捷键切换应用

点按 Alt + Tab 组合键，可在当前显示的应用及其相邻的应用之间切换。若要循环浏览多个应用，请按住 Alt 键不松手，然后点按 Tab 键选择应用。

在任务中心切换应用

您可在任务中心查看全部打开应用，并单击想要在桌面最上层显示的应用。

1 通过以下任一方式，进入任务中心：

- 单击桌面底部快捷栏中的 。
- 点按（键盘上）鸿蒙键  + Tab 组合键。
- 在触控板上，三指上滑停顿一下后抬起。

2 单击需要切换的应用，该应用即可显示在桌面最上层。



应用全屏

应用全屏模式，可以充分利用电脑桌面，同时避免其他应用的干扰。

进入应用全屏

-  部分应用不支持应用全屏，请以实际情况为准。
- 各应用支持的方式存在差异，请以实际情况为准。

打开应用后，通过以下任一方式进入应用全屏：

- 单击应用窗口右上角 。
- 双击应用窗口顶部标题栏空白处。
- 窗口处于活动状态下，点按鸿蒙键  + 上方向键。
- 光标移至应用窗口顶部标题栏空白处，单指按压触控板（或鼠标左键）并移动光标，将应用窗口拖至桌面顶部，出现半透明图层后松开。

退出应用全屏

 各应用支持的方式存在差异，请以实际情况为准。

进入应用全屏后，通过以下任一方式退出应用全屏：

- 单击应用窗口右上角 。
- 双击应用窗口顶部标题栏空白处。
- 光标移至应用窗口顶部标题栏空白处，单指按压触控板（或鼠标左键）并移动光标，或单指放到应用窗口顶部标题栏空白处进行拖动，将应用窗口拖离桌面顶部。





应用分屏，协同操作更高效

开启分屏，电脑桌面上同时显示两个应用窗口，直接在应用间拖拽图片、文字，让多任务处理快人一步。例如，您可以从**文件管理**中拖拽图片到**备忘录**。

开启分屏

 部分应用不支持分屏显示，请以实际情况为准。

1 打开需要分屏的两个应用窗口后，您可通过以下任一方式开启分屏：

- 长按应用窗口右上角  或 ，或光标移至处于活动状态的应用窗口右上角  或  上并停留，在弹出框中选择窗口显示的位置。
- 光标移至一个应用窗口顶部标题栏空白处，单指按压触控板（或鼠标左键）并移动，或单指放到应用窗口顶部标题栏空白处进行拖动，将窗口拖至桌面左/右侧，直至桌面左/右半部分出现半透明图层后松开。

2 在桌面另一侧单击另一个应用窗口，即可同屏显示两个应用窗口。

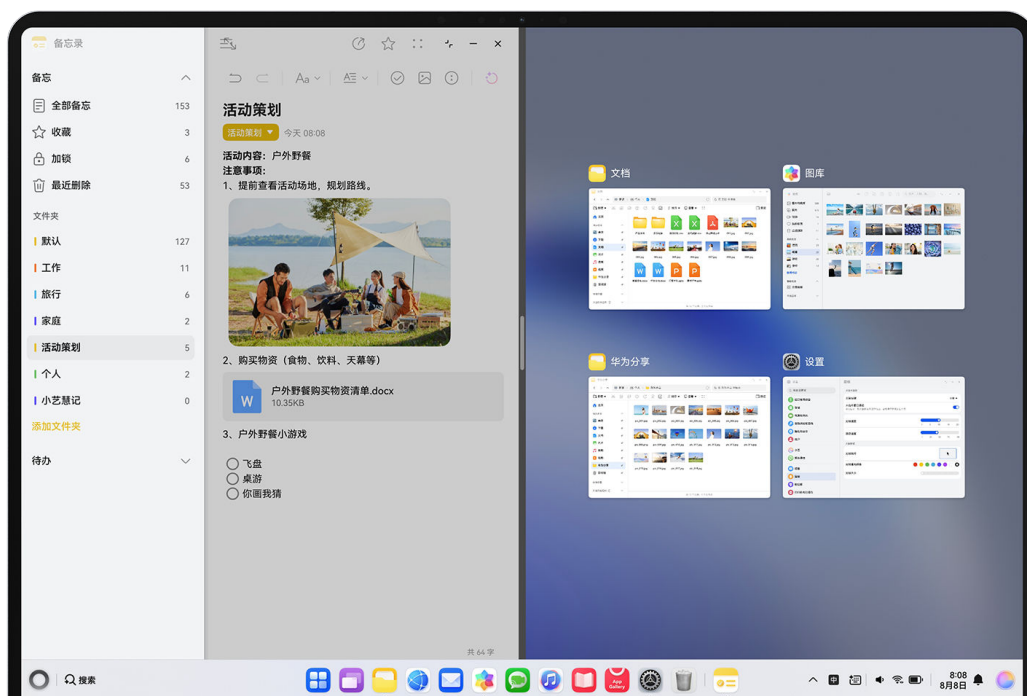



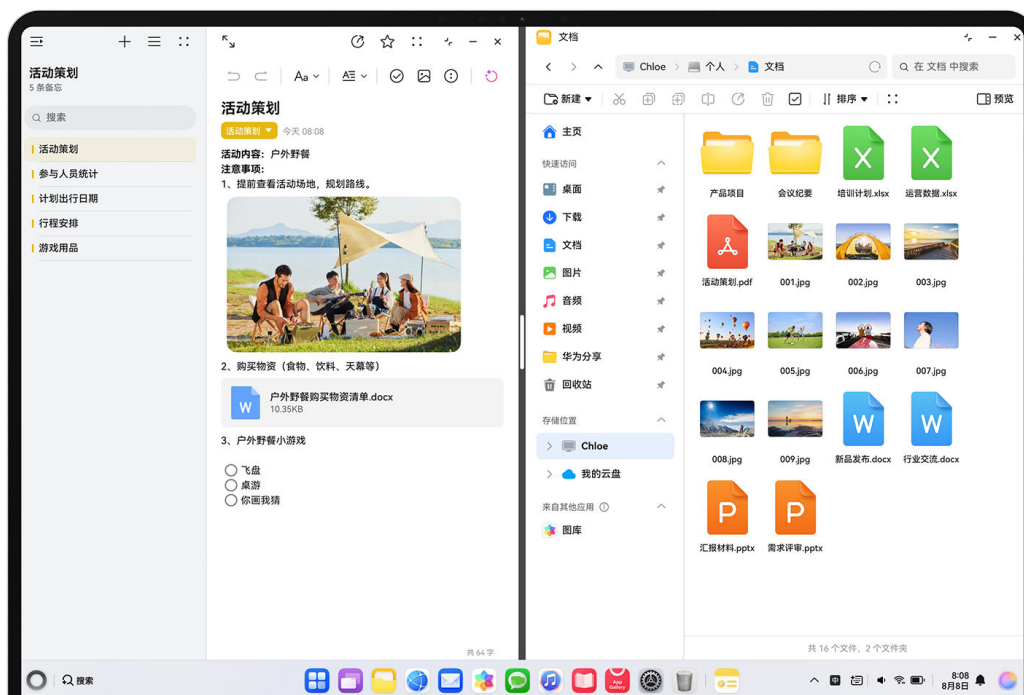

 配图仅供参考，请以产品实际为准。

分屏常用操作



 配图仅供参考，请以产品实际为准。

在分屏状态下，可进行分屏互换等操作。

- **分屏互换**: 长按左侧应用窗口右上角 ，或光标移至左侧处于活动状态的应用窗口右上角  并停留，在弹出框中单击**窗口显示在屏幕右侧**。或者拖拽左侧应用窗口标题栏空白处至桌面右侧松开。
- **调节分屏比例**: 部分应用支持向左/右拖动分屏分割线调整分屏比例。不同应用的最小宽度存在差异，若拖拽分割线后出现回弹现象，表示该应用分屏不支持调整分屏比例或已达到分屏比例可调节的最大幅度，请以实际情况为准。
- **退出分屏**: 单击分屏应用右上角 、 或 ，即可退出分屏。您也可以拖动分屏分隔线，直至另外一个分屏窗口消失。

在分屏应用间拖拽文件

开启分屏后，可直接在分屏应用间拖拽图片、文本或文档。

 部分应用中不支持拖拽内容，请以实际情况为准。

拖拽方法: 在分屏的一个应用中，选中文本、图片或文档，单指按压触控板（或鼠标左键）并移动，将其拖拽至另一个应用，出现  时松开手指。





- **拖拽文本**: 例如，同屏显示**备忘录**、打开的网页时，可在网页中选中一段文本，将其拖拽至**备忘录**的备忘编辑页面。
- **拖拽图片/文档**: 例如，同屏显示**备忘录**和**文件管理**时，可在**文件管理**中选中图片/文档，将其拖拽至**备忘录**的备忘编辑页面。

应用分身

使用**应用分身**，可对某个应用生成完全独立的分身，方便使用不同账号登录，轻松区分不同使用场景。

 仅部分应用支持**应用分身**，请以实际情况为准。

创建分身



- 1 单击桌面底部快捷栏中的  打开**设置**，单击左侧边栏的**系统**。
- 2 在右侧界面，单击**应用分身**，查看支持分身的应用。
- 3 单击选择想要分身的应用，然后单击**创建分身**。创建后，将在**应用中心**生成分身应用图标（图标右下角有数字标识，如 ）。
- 4 单击桌面底部快捷栏中的  进入**应用中心**，单击分身应用图标（如 ），登录不同账号。

删除分身

-  应用分身删除后，分身关联的数据也会清空，建议您操作前做好数据备份。
 - 若原应用被卸载，其应用分身将会自动删除。

您可通过以下任一方式，删除应用分身：

- 进入**设置 > 系统 > 应用分身**界面，单击待删除分身的应用，然后单击**删除**。

- 单击桌面底部快捷栏中的  进入应用中心，右键单击分身应用图标如 ，选择删除。

显示桌面

打开的应用较多时，通过以下任一方式可快速将所有应用最小化，以显示桌面：

- 点按（键盘上）鸿蒙键  + D 组合键。再次点按此组合键可以恢复显示应用窗口。
- 在触控板上三指上滑。三指下滑可恢复显示应用窗口。
- 单击桌面底部状态栏最右侧回到桌面区域。再次单击此区域可以恢复显示应用窗口。

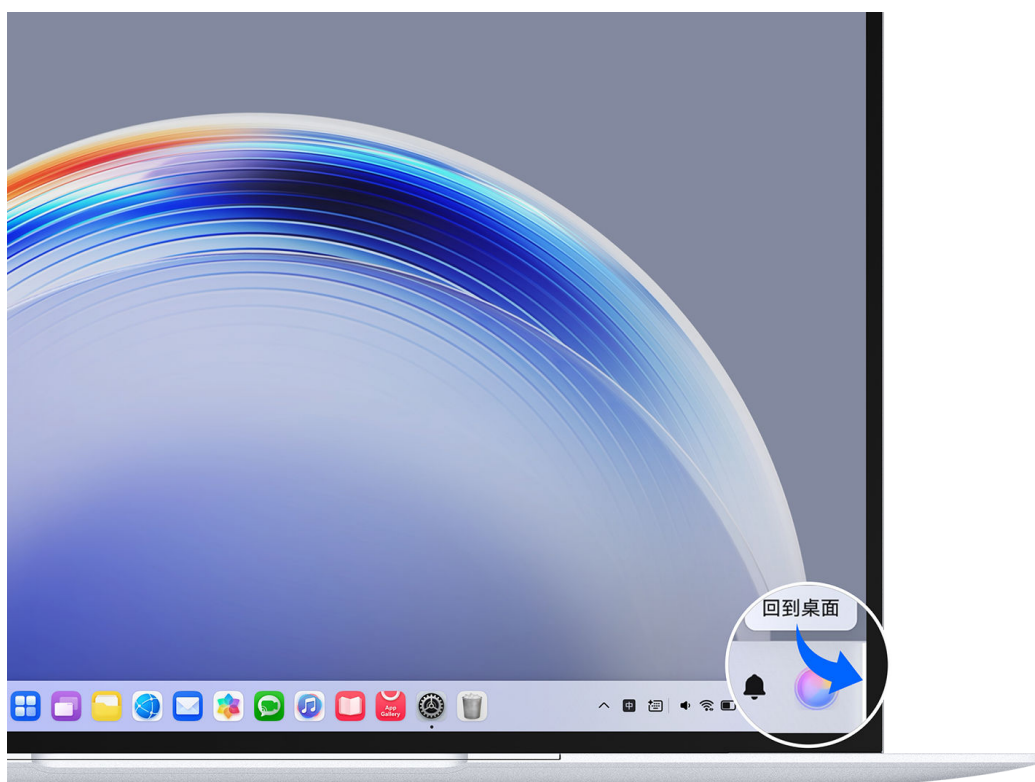

 配图仅供参考，请以产品实际为准。

查看和管理应用和进程

查看电脑性能

1 您可通过以下任一方式打开任务管理器：

- 单击桌面底部快捷栏中的  进入应用中心，单击打开任务管理器。
- 点按 Ctrl + Shift + Esc 组合键，打开任务管理器。

2 在任务管理器界面，单击性能，查看电脑 CPU、内存、磁盘等性能情况。

查看应用和进程占用资源情况

在任务管理器界面，单击进程，查看正在运行的应用或进程占用的 CPU、内存等资源情况。

运行应用或进程较多时，可单击右上角  打开搜索框，在搜索框中输入应用或进程名称，快速搜索、查看单个应用或进程占用的资源情况。

强制关闭应用或进程

-  强制关闭应用或进程可能会导致数据丢失，请谨慎操作。
 - 建议不要强制关闭系统相关的进程，否则可能会造成系统无法正常运行、硬件损坏等问题。

在任务管理器的进程界面，通过如下任一方式强制关闭应用或进程：

- 单击待退出的应用或进程，单击右上角 ，根据界面提示确认强制关闭。
- 右键单击待退出的应用或进程，选择**强制关闭应用**或**强制关闭进程**。

管理自启动应用

将常用应用设置为自启动应用，电脑开机后自动启动，提升工作效率。

- 单击桌面底部快捷栏中的  打开**设置**，单击左侧边栏的**应用和元服务**。
- 在右侧界面，单击**应用启动管理**，您可以：
 - 查看自启动应用。若无启动应用，可根据需要添加。
 - 单击**添加应用**，选择要添加的应用，然后单击**完成**。
 - 在应用列表中，单击应用右侧**移除**，删除自启动应用。

截屏和录屏

截屏

轻松截取完整或局部屏幕，并自动保存在电脑中。

截取完整屏幕

使用快捷开关截取完整屏幕

单击桌面右下角状态栏 ，再单击 。

使用快捷键截取完整屏幕

Fn 键指示灯熄灭时，点按 F11 键。

使用指关节截取完整屏幕

- 进入**设置 > 触控板 > 更多手势**，开启**指关节手势**开关。
- 单指关节在触控板上双击。





查看截图

截屏完成后，桌面右下角会短暂显示截屏缩略图，单击可查看截图。

您也可以进入**图库**，在左侧边栏单击**来自应用**下的**截图**查看截图。

截取局部屏幕







当您需要截取屏幕局部内容时，可以按如下方式轻松截屏。

- 1 单击桌面右下角状态栏 ，再单击 ，或点按（键盘上）鸿蒙键  + Shift + S 组合键，光标变成 ，表示进入局部截屏模式。
 ⓘ 若想退出局部截屏模式，可在键盘上点按 Esc 键或者单指单击触控板（或鼠标左键）。
- 2 单指长按触控板（或鼠标左键）并移动光标，确定截取区域后松开手指。
- 3 截屏完成后，桌面右下角会短暂显示截屏缩略图，单击可查看截图。您也可以进入**图库**，在左侧边栏单击**来自应用下**的**截图**查看截图。

录制屏幕

您可录制电脑屏幕操作过程，分享给同事好友；也可以录制网络课程、在线会议等内容，方便后期回放。

使用快捷键录屏

- 1 通过如下任一方式开始录制：
 - Fn 键指示灯熄灭时，点按 F10 键。
 - 单击桌面右下角状态栏 ，再单击 。
 - 点按（键盘上）鸿蒙键  + Shift + R 组合键。
 - 进入**设置 > 触控板 > 更多手势**，打开**指关节手势**开关后，双指关节在触控板上双击。
- 2 录制过程中，可根据需要单击  开启麦克风，以同步录入声音。若不想录入声音，单击  关闭麦克风即可。
- 3 单击桌面左上角的 ，或者在 Fn 键指示灯熄灭时点按 F10 键，结束录制。
- 4 录制结束后，桌面右下角会短暂显示录屏缩略图，单击可查看录屏。您也可以进入**图库**，在左侧边栏单击**来自应用 > 屏幕录制**查看录屏。

播控中心





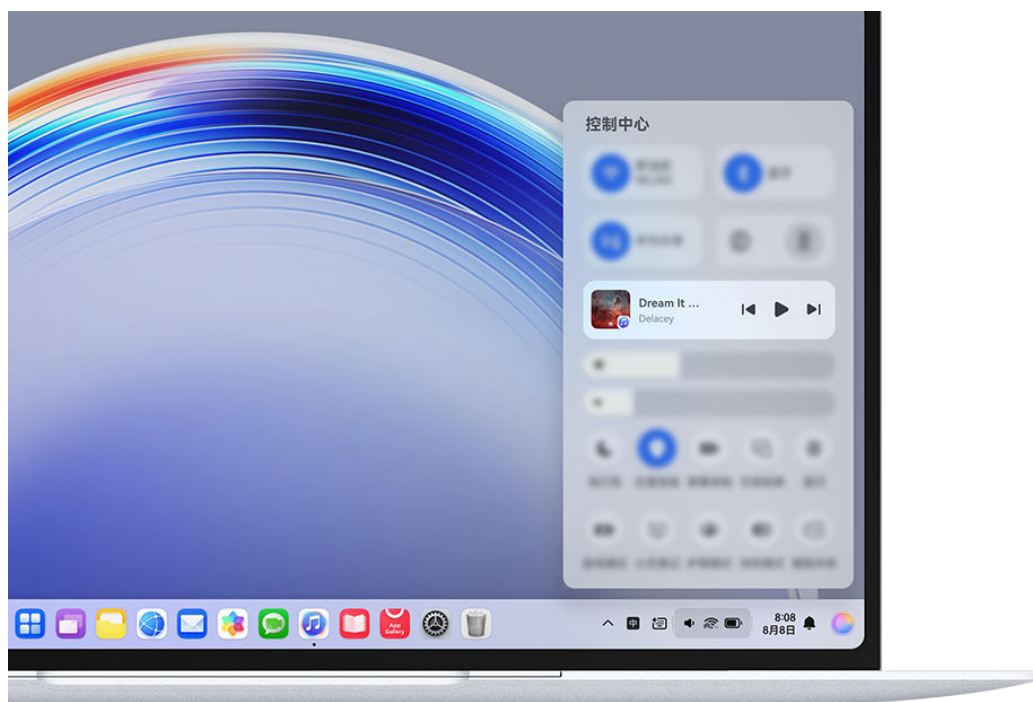



使用播控中心

使用**播控中心**，您可快速控制音视频应用（如播放暂停、调节播放进度、切换歌曲等），或将本机的音频投放到耳机、音箱等设备。





- ① 配图仅供参考，请以产品实际为准。
- 并非所有应用都支持播控中心，请以实际情况为准。

控制本机音视频应用

- 1 当开启了音视频类应用时（如音乐），单击桌面右下角状态栏中间区域（包含电池图标）或点按（键盘上）鸿蒙键 + C 组合键，打开控制中心。
- 2 在播控中心区域，您可以单击、 实现暂停、播放，也可以单击、 切换上一个、下一个音视频。
- 3 单击播控中心区域空白处进入详情界面，您可以将光标移至播放进度条区域，向左或右拖动、调节播放进度；或单击、 等设置播放模式、添加收藏等（不同音视频应用卡片显示的图标存在差异，请以实际情况为准）。

将音频投放到其他设备

当电脑连接了耳机、音箱等设备后，您可将电脑的音频快速投放到这些设备，并在播控中心进行控制和切换。

- 1 将电脑连接音频设备（如音箱、耳机等），具体操作请参考设备说明书。
- 2 在控制中心界面，单击播控中心区域空白处进入详情页。
- 3 在播控中心界面，单击待投放的音频应用卡片右上角的（或），在下方设备列表中单击待投放的设备名称，完成音频投放。

开关机和重启

开关机和重启

将电脑开机

按电源键开机或唤醒

电脑关机或睡眠时，短按电源键，即可将电脑开机或唤醒。

开盖开机



无需点按电源键，开盖即开机，减少您的开机等待时间。

 此功能默认关闭，新机首次开机不支持开盖开机。

- 1 单击桌面底部快捷栏中的  打开设置，单击左侧边栏的**电源和电池**。
- 2 在右侧界面单击**更多电源设置**，打开**启用开盖开机**开关。
- 3 电脑关机并合盖后，抬起电脑上盖，即可自动开机。

将电脑关机

正常关机

- 在电脑桌面，单击桌面左下角 ，再单击 ，选择**关机**。
- 在锁屏桌面，单击桌面左上角 ，选择**关机**。

强制关机

 强制关机会导致未保存的数据丢失，请谨慎使用。



若电脑无法正常工作或关机，可尝试长按电源键 8 秒以上将电脑强制关机。

重启电脑

重启电脑，可以释放电脑内存，让电脑保持在良好状态。如果电脑运行异常，也可以尝试重启。

 重启前请先保存相关文件，如正在编辑的文档。

根据电脑桌面状态，按如下方式重启电脑：

- 在电脑桌面，单击桌面左下角 ，再单击 ，选择**重启**。
- 在锁屏桌面，单击桌面左上角 ，选择**重启**。

给电脑充电

充电

当电池电量过低时，请及时为电脑充电，以免影响您的使用。

充电注意事项

- 电脑充电时间会随温度条件和电池使用状况而变化。当环境温度低于 0℃ 或高于 50℃ 时，电脑无法充电。

- 电脑长时间工作和充电时，可能会发热，这属于正常现象。感觉发烫时，建议您关闭不使用的高占比应用并停止充电。
- 电源插头作为断开装置，对可插式设备，电源插座应安装在产品附近并应易于操作。
- 当长时间不使用设备时，请断开电源适配器与设备的连接，并从电源插座上拔掉电源适配器；若需长期存放设备，请将设备关机并置于阴凉干燥的环境中 (理想温度为 20℃ ~ 25℃)，并将设备电量维持在 50% 左右，并每隔六个月将设备电量复充至 50%。

使用适配器给电脑充电

为了保证充电安全，建议使用标配的适配器给电脑充电。

 电脑处于关机或睡眠状态时，充电速度更快。

- 1 使用数据线连接适配器和电脑。
- 2 将适配器插入电源插座。充电时，充电指示灯白色闪烁。充满电时，充电指示灯白色常亮。

了解电池图标含义

您可以通过电脑桌面屏幕上的电池图标，判断当前的电池状态。

您也可以进入 **设置 > 电源和电池** 界面，单击开启 **显示电量百分比** 的开关。开启后，即可在电池图标上直接查看电量百分比。

电池图标	电池电量状态
	电池剩余电量不超过 5%。
	电池剩余电量不超过 10%。
	电池剩余电量不超过 20%。
	电池电量介于 20% 和 30% 之间。
	电池电量达到 100%。
	充电过程中，电池剩余电量不超过 5%。
	充电过程中，电池剩余电量不超过 10%。
	充电过程中，电池剩余电量不超过 20%。
	充电过程中，电池电量介于 20% 和 30% 之间。
	充电过程中，电池电量介于 90%–99%。 当状态栏上电量显示 100% 或在锁屏界面上有已充满提示时，表示电池电量已经充满。

使用超级快充 Turbo 模式充电

当您有紧急充电需求时，使用**超级快充 Turbo** 模式为电脑充电，可以享受更快速的充电体验。

i 超级快充 Turbo 模式充电过程中，电脑温度可能略有升高，属于正常情况，请放心使用。

1 使用华为原装超级快充充电器和数据线直连电脑进行有线充电。

2 您可以使用以下任一方式开启**超级快充 Turbo** 模式：

- 在锁屏或解锁后没有任何应用窗口显示在桌面时，刚开始充电时屏幕会显示充电动效。在充电动效消失之前，双击屏幕中央，开启**超级快充 Turbo**。
- 点按鸿蒙键  + N 组合键，打开**通知中心**，单击超级快充消息框，再单击**开启 Turbo 充电**。

如果您想关闭**超级快充 Turbo** 模式，请进入**通知中心**，单击 Turbo 超级快充消息框，再单击**关闭 Turbo 充电**，或重新拔插数据线。

对外部设备反向充电

在旅途等场景中，电脑可作为充电宝，对其他设备反向充电。

使用数据线连接电脑和待充电设备（如手机、平板等），无需其他操作，电脑即可对其他设备充电。

反向快速充电

在电脑关机状态下，电脑右侧的 USB-C 接口支持对部分型号的手机/平板反向快速充电，最高支持 66W。

- i** · 请前往官网，了解电脑支持反向快速充电的手机、平板机型。
- 不同手机、平板机型的快速充电能力不同，请以实际为准。

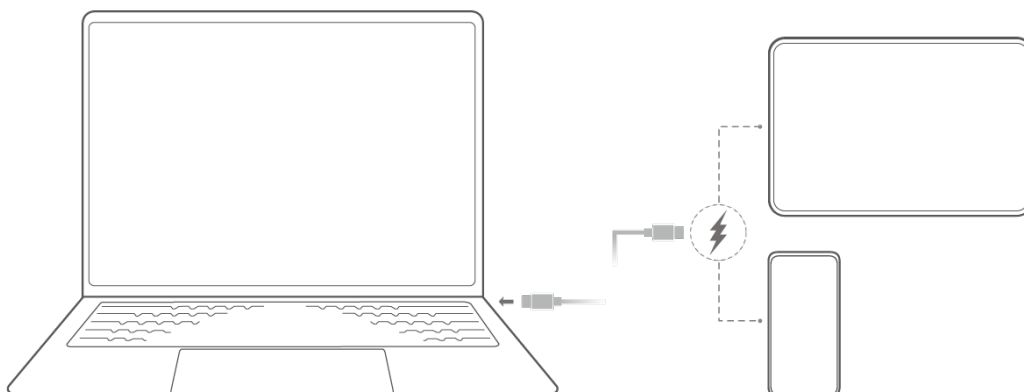





- i** 配图仅供参考，请以产品实际为准。

日程管理

创建日程



添加日程或重要日并设置提醒，帮助您规划日常工作和生活中的各项活动，例如公司会议、朋友聚会、结婚纪念日等。

在日历中输入创建日程

- 1 单击桌面底部快捷栏中的  进入应用中心，单击打开日历。
- 2 通过以下任一方式，创建日程：
 - 单击右上角  > 日程，设置日程的标题、开始和结束时间等详细信息，然后单击  保存。
 - 在月、周或日视图界面，光标移至待添加日程的日期或时间块区域，右键选择新建日程，设置日程的标题、开始和结束时间等详细信息，然后单击  保存。
 - 在月、周或日视图界面，双击待添加日程的日期或时间块区域，设置日程的标题、开始和结束时间等详细信息，光标移至空白处并单击，即可自动保存。

拖拽文本至日历创建日程

将带有时间信息的文本拖拽至日历界面，日历可识别并自动创建日程。

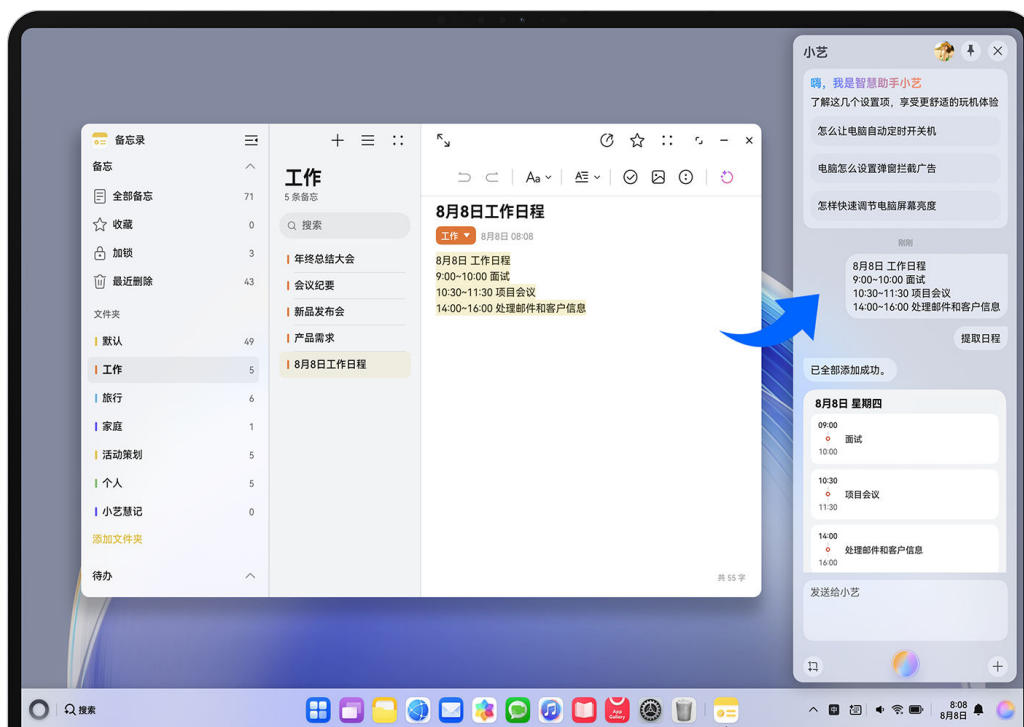

- 1 单击桌面底部快捷栏中的  进入应用中心，单击打开日历。
- 2 从应用（如备忘录、电子邮件）选中带有时间信息的文本，单指长按触控板（或鼠标左键）并移动，将其拖拽至日历界面，出现  时松开手指，即可自动新建日程。
- 3 在新建日程界面，根据需要调整标题、开始和结束时间等详细信息，然后单击  保存。

使用小艺，快速创建日程



 配图仅供参考，请以产品实际为准。

1 通过以下任一方式，唤醒小艺。

- **小艺图标唤醒：**单击桌面右下角 。
- **智慧键唤醒：**点按键盘上的智慧键 。
- **语音唤醒：**说出唤醒词（默认为“小艺小艺”）。



2 通过以下任一方式，让小艺帮您快速创建日程：

- 发送语音或输入文字，给小艺下发添加日程的指令，例如，“提醒我明天早上 10 点的会议”。
- 从应用（如**备忘录**、**电子邮件**）选中带有时间信息的文本，单指长按触控板（或鼠标左键）并移动，将其拖拽至小艺面板上方对话区域，然后单击 Tips 提示：“提取日程”。

3 创建完成后，可根据需要单击日程卡片，对日程进行更多编辑。



识别屏幕内容创建日程

浏览备忘录时，若内容中存在时间信息（带有蓝色下划线的文本），可使用智慧识屏快速创建日程。

- 1 单击桌面底部快捷栏中的  进入**应用中心**，单击打开**备忘录**。
- 2 单击打开带有时间信息的备忘，在右侧备忘详情页，单击时间文本（带有蓝色下划线）快速创建日程，或光标移至时间文本区域右键单击并选择**新建日程提醒**。
- 3 在**新建日程**界面，根据需要调整**标题**、开始时间和结束时间等详细信息，然后单击  保存。

添加重要日提醒

将过去或将来有特殊意义的日子添加为**重要日**，让每天充满美好回忆和无限期待。

- 1 在日历界面，单击 ，选择**重要日**。
- 2 设置重要日的名称、日期、重复周期等详细信息，然后单击  保存。
 若希望将日期以农历显示，在设置日期时勾选**显示农历**即可。

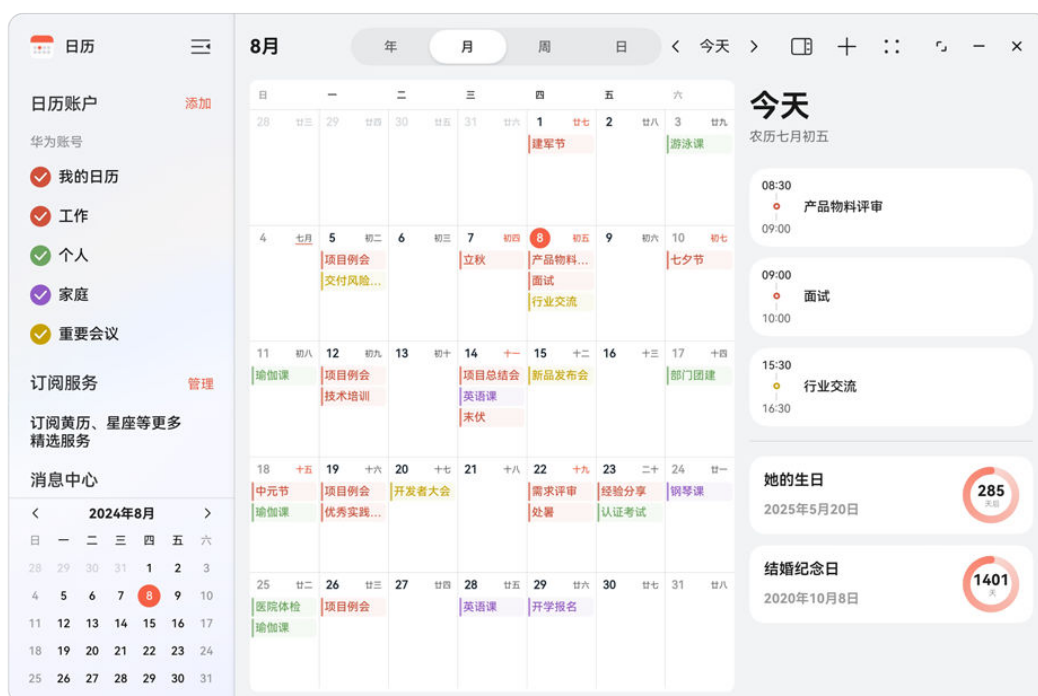

使用多个日历

您可创建多个日历并设置不同颜色，分类管理工作、生活等不同类型的日程安排。查看日历日程时，可根据颜色确定每个日程所属的日历。







 配图仅供参考，请以产品实际为准。

添加日历

- 1 单击桌面底部快捷栏中的  进入**应用中心**，单击打开**日历**。
- 2 在左侧边栏，单击**添加** > **添加日历**，设置日历的**名称**、**颜色**，然后单击  保存。



将日程移至其他日历

- 1 在日历界面，通过以下任一方式，进入编辑日程界面：
 - 在月、周或日视图界面，光标移至待移动日程的文字区域，右键单击并选择**编辑**。
 - 单击  > **查看全部日程**，在左侧日程列表中，找到并单击待移动的日程，单击 。



- 单击  > **搜索日程**，输入日程关键字（如日程的标题、地点等），搜索并单击待移动的日程，单击 。

2 在编辑日程界面，单击**日历**（您可能需要下滑页面至底部），选择想要移入的日历，然后单击右上角  保存。



更改日历的名称或颜色

- 1 在**日历**界面左侧的日历列表中，单击待修改的日历。
- 2 在**编辑日历**界面，修改日历的**名称或颜色**，然后单击  保存。
 系统默认的**我的日历**不支持修改名称，请以实际情况为准。

显示或隐藏日历





在**日历**界面左侧的日历列表中，单击日历前的  或 ，即可在日历视图中隐藏或显示该日历内的所有日程。

删除日历

-  日历删除时，该日历内的所有日程也会同步删除。
 - 部分日历（如系统默认的**我的日历**）不支持删除。
- 1 在**日历**界面左侧的日历列表中，单击待删除的日历。
 - 2 在**编辑日历**界面，单击 ，根据界面提示确定删除。

日程管理



查看和编辑日程

- 1 单击桌面底部快捷栏中的  进入**应用中心**，单击打开**日历**。
- 2 通过以下任一方式，查看日程信息：
 - 在**月、周或日**视图界面，光标移至待查看日程的文字区域，在悬浮界面单击上方日程卡片进入日程详情界面查看。
 - 在**月、周或日**视图界面，光标移至待查看日程的文字区域，右键选择**查看**进入日程详情界面查看。
 - 单击  > **查看全部日程**，找到并单击待查看的日程，在右侧界面查看。
- 3 根据需要，单击  进入**编辑日程**界面，修改日程的**标题、开始或结束**时间等详细信息，然后单击  保存。

搜索日程

日程较多时，可通过搜索的方式快速找到目标日程。

1 通过以下任一方式，进入搜索界面：

- 在日历界面，单击  > 搜索日程。
- 在电脑桌面，单击左下角 ，调出小艺搜索。

2 在搜索框中，输入日程关键字（如日程的标题、地点等），搜索日程。



归类日程

根据日程内容分类存放在不同的日历账户，查阅、共享更方便。

创建或编辑日程时，单击日历（您可能需要下滑页面至底部），选择想要移入的日历，然后单击右上角  保存。

删除日程



在日历界面，您可通过以下任一方式，删除自定义创建的日程：

- 在月、周或日视图界面，光标移至待删除日程的文字区域，右键单击并选择删除，根据界面提示确定删除。
- 单击  > 查看全部日程，找到并单击要删除的日程，然后单击 ，根据界面提示确定删除。





共享日程

共享单个日程

1 单击桌面底部快捷栏中的  进入应用中心，单击打开日历。



2 单击  > 查看全部日程，找到并单击待分享的日程。日程较多时，您可单击  > 搜索日程，输入日程关键字（如日程的标题、地点等），快速找到待分享的日程。

3 通过以下任一方式，将日程分享给他人：

- 单击  >  选择日历日程或文本，然后根据界面提示选择合适的方式（如华为分享、电子邮件、畅连等），将日程分享给他人。
 - 单击 ，在下方共享成员区域，单击添加共享成员，勾选待添加的联系人，然后单击完成 > 。
-  · 添加共享成员需要打开云空间中日历同步开关，并开启畅连通信服务，请根据界面提示登录华为账号并开启相关设置和服务。
- 添加共享成员仅支持添加已开通畅连通信的联系人。

4 在接收端设备上，收到分享日程或通知后，根据界面提示接受或拒绝。



共享日历内所有日程

- 1 在日历界面左侧的日历列表中，单击待分享的日历（自定义创建的日历）。
 - ① 系统默认的**我的日历**不支持日历共享，您可在**编辑日历**界面，单击**查看日历内所有日程**，然后分享单个日程。
- 2 在**编辑日历**界面，通过以下任一方式将日历内所有日程分享给他人：
 - 单击 ，根据界面提示选择合适的方式（如华为分享、电子邮件、畅连等），分享给他人。
 - 单击**添加共享成员**，勾选待添加的联系人，然后单击**完成** 。
 - ① **添加共享成员**需要打开云空间中**日历同步**开关，并开启**畅连通信**服务，请根据界面提示登录**华为账号**并开启相关设置和服务。
 - **添加共享成员**仅支持添加已开通**畅连通信**的联系人。
- 3 在接收端设备上，收到分享日历或通知后，根据界面提示接受或拒绝。

设置日历显示方式

您可根据喜好，设置日历视图中的显示信息或添加日历卡片到桌面，方便查看。

设置日历视图

- 1 单击桌面底部快捷栏中的  进入**应用中心**，单击打开**日历**。
- 2 在**日历**界面，单击上方**年、月、周、日**，切换日历视图。
- 3 根据需要，单击  > **设置**，选择日历视图中是否显示节假日、周数、一周开始日等。
 - **更改历法显示**：单击**其他历法**，选择其他历法，如中国农历。
 - **显示国家（地区）节日**：单击**国家（地区）节日**，开启想要显示的国家（地区）右侧的开关。开启后，在日历视图中会显示对应国家（地区）的节日信息。
 - **显示班休信息**：单击开启**显示节假日班休信息**的开关（仅地区为“中国”时显示）。开启后，在日历视图中会显示**班、休**字样，快速掌握节假日的调休补班信息。
 - **显示周数**：单击开启**显示周数**的开关。
 - **更改一周开始日**：单击**一周开始日**，选择希望的一周开始日。

添加日历卡片到桌面

添加日历卡片到桌面，快速预览会议日程、重要日等提醒。

- 1 在电脑桌面，右键单击空白处，选择**添加卡片**。
- 2 在左侧应用列表中单击**日历**，光标移至右侧区域，在触控板上双指上、下滑动，找到并单击要添加的**临近日程、月视图**或**重要日**卡片。
- 3 添加卡片到桌面后，您还可以体验以下功能：
 - **添加更多卡片**：右键单击卡片，选择**更多卡片**，添加其他样式的日历卡片到桌面。

- **定制重要日卡片的背景和版式：**右键单击重要日卡片，选择**编辑**，设置喜欢的卡片背景、底纹、版式等，然后单击**应用**。您还可以单击**选择日期**下方卡片进入详情界面，选择切换到其他重要日。

订阅黄历、星座

您可根据需要，在日历中订阅**黄历**、**星座**，订阅后相关内容可在日历首页显示。

- 1 单击桌面底部快捷栏中的  进入**应用中心**，单击打开日历。
- 2 单击左侧边栏**订阅服务**旁边的**管理**，然后单击卡片右上角**订阅**，根据界面提示完成相关设置。







文件管理

查看文件

您可在**文件管理**中查看电脑中所有内容，包括文档、图片、视频及云端文件等。

更改查看视图

在**文件管理**中查看文件夹/文件时，您可根据喜好选择不同视图，展现文件夹/文件的显示效果。

- 1 单击桌面底部快捷栏中的 ，打开**文件管理**。
- 2 单击打开一个文件夹，例如**快速访问**中的**桌面**、**文档**，或者个人创建的文件夹。
- 3 在上方菜单栏的**查看**下拉选项中，单击每个视图图标查看显示效果，以找到符合个人习惯的最佳视图。
 - **宫格视图：**所有内容显示为以网格方式排列的图标，可单击 、、 等，以选择想要显示的图标大小。
 - **列表视图：**单击 ，所有内容以列表形式排列，可显示修改日期、大小等属性信息。点按属性标题栏，可调整对应的排列顺序。
 - **预览窗口：**单击  开启后，找到并单击待查看的文件，可在界面右侧显示文件内容。

按分组查看文件夹/文件

在**文件管理**中查看文件夹/文件时，单击**排序 > 分组**，可选择按**名称**、**创建日期**、**类型**等对文件夹/文件进行分组，方便查看。

查看文件内容

开启预览窗口

- 1 在**文件管理**界面，您可通过以下任一方式，开启**预览窗口**：

- 单击右侧 。

- 在上方菜单栏的**查看**下拉选项中，单击 。

2 找到并单击待查看的文件，即可在右侧预览窗口中显示文件内容。

使用文件预览

文件预览支持常见文件格式的快速预览，无需打开其他应用服务。

在**文件管理**界面，找到并选中待查看的文件，点按空格键或右键单击并选择**快速查看**，预览其详情。

- ① 并非所有文件格式支持**文件预览**，请以实际情况为准。

选择本机其他应用

在**文件管理**界面，找到待查看的文件，右键单击并选择**打开方式**，在弹出框中选择想要使用的应用，单击**仅此一次或始终**。

- ① 选择**始终**，后续双击同格式的文件，将默认使用该应用打开文件。

快速访问目录

在**文件管理**界面，左侧**快速访问**显示常用文件夹，单击可查看最近经常使用、下载的文件。您也可以将经常使用的个人文件夹**添加至“快速访问”**，方便快速打开。

1 单击桌面底部快捷栏中的 ，打开**文件管理**。



2 根据以下场景需要，调整**快速访问**目录：

- **将常用文件夹固定到快速访问**：右键单击待添加的文件夹，选择**添加至“快速访问”**；或者选中文件夹，单指长按触控板（或鼠标左键），将其拖拽到左侧**快速访问**区域，出现蓝色横线后松开手指。
部分文件夹不支持拖拽至**快速访问**，请以实际情况为准。
- **调整快速访问的文件夹顺序**：在**快速访问**目录中，选中文件夹，单指长按触控板（或鼠标左键），上、下移动至指定位置且出现蓝色横线后松开手指。
- **从快速访问移除不常用的文件夹**：右键单击待移除的文件夹，选择从**“快速访问”取消固定**。
部分文件夹不支持从**快速访问**中移除，请以实际情况为准。

按文件夹分类整理文件

文件较多时，您可将文件整理到不同的文件夹中，使分类清晰、方便查找。

新建文件夹并移入文件

- 1 单击桌面底部快捷栏中的 ，打开**文件管理**。
- 2 进入想要新建文件夹的目录，单击上方菜单栏**新建 > 文件夹**，或将光标移至空白处右键单击并选择**新建 > 文件夹**，输入文件夹名称，然后点按 Enter 键确定。
- 3 右键单击桌面底部快捷栏中的 ，选择**打开新的窗口**，找到待移入文件所在的目录，通过以下任一方式，将文件移至新文件夹中：

- **拷贝文件副本**：单击选中单个文件或长按 Ctrl/Shift 键并单击选中多个文件，右键单击并选择**复制**，然后光标移至新文件夹空白处，右键单击并选择**粘贴**。
- **剪切/粘贴**：单击选中单个文件或长按 Ctrl/Shift 键并单击选中多个文件，右键单击并选择**剪切**，然后光标移至新文件夹空白处，右键单击并选择**粘贴**。
- **拖拽**：单击选中单个文件或长按 Ctrl/Shift 键并单击选中多个文件，单指长按触控板（或鼠标左键），将其拖拽至新文件夹空白处后松开手指。



多个文件快速新建文件夹

- 1 在**文件管理**界面，长按 Ctrl/Shift 键并单击选中多个文件。
 - 2 右键单击所选文件，选择**用所选项新建文件夹**，输入文件夹名称，点按 Enter 键确定。
- i** 公共文件夹（如文档、图片、下载、桌面）不支持多选后新建文件夹，请以实际情况为准。



文件保密柜

您可将电脑中的重要文件移入**保密柜**，防止被非法获取、篡改或丢失，保障信息安全。

添加保密柜

- 1 单击桌面底部快捷栏中的 ，打开**文件管理**。
 - 2 单击  > **保密柜** > **新建保密柜**，根据界面提示，设置**保密柜名称**、**密码**、**密保问题**等信息，然后单击**完成**。
- i** 首次使用**保密柜**，根据界面提示单击**立即启用**后，将自动进入创建**保密柜**界面。
- 3 根据需要，选择是否关联华为账号。

将文件移入保密柜

- 1 在**文件管理**界面，单击  > **保密柜**。
 - 2 在左侧**保密柜**列表中，单击待移入文件的**保密柜**名称，输入密码并单击**确定**进行验证。
 - 3 单击右上角 ，选择文件，单击**打开**即可将文件移入**保密柜**。
- i** 内容为空的文件不支持移入**保密柜**。
- 移入的文件将自动按照文件格式存放在**图片**、**音频**、**视频**、**文件**的格式文件夹中。
 - 文件移入**保密柜**后，在**文件管理**中不再显示，您需进入**保密柜**查看。

查看保密柜中的文件

- 1 在**文件管理**界面，单击  > **保密柜**。
- 2 在左侧**保密柜**列表中，单击待查看文件的**保密柜**名称，输入密码并单击**确定**进行验证。
- 3 根据文件格式（如**图片**、**音频**、**视频**、**文件**），双击打开对应的文件夹，找到待查看的文件，双击打开或右键单击并选择**快速查看**。



将文件移出保密柜

- 1 在左侧**保密柜**列表中，单击待移出文件的保密柜名称，输入密码并单击**确定**进行验证。
- 2 根据文件格式（如图片、音频、视频、文件），双击打开对应的文件夹，找到并右键单击待移出的文件，选择**移出**。
- 3 选择文件保存路径，单击**选择**即可将文件移出保密柜。

修改保密柜信息

- 1 在左侧**保密柜**列表中，单击待修改的保密柜名称，输入密码并单击**确定**进行验证。
- 2 单击右上角  进入设置界面，单击**修改密码**、**关联华为账号**等，根据界面提示进行修改。



销毁保密柜

-  销毁保密柜后，当前保密柜及其中的所有文件都将被删除。若保密柜中的文件需要保留，请提前将文件移出保密柜。
- 1 在左侧**保密柜**列表中，单击待销毁的保密柜名称，输入密码并单击**确定**进行验证。
 - 2 单击右上角  > **销毁保密柜**，根据界面提示确认销毁。

文件加密分享



使用**加密分享**，对重要文件进行加密后分享给指定授权人账号，只有授权的**华为账号**才能访问此文件，保护信息安全。

-  此功能目前仅支持在 HarmonyOS 5 及以上版本的设备间使用。
- 并非所有文件格式支持加密，请以实际情况为准。

- 1 单击桌面底部快捷栏中的  打开**设置**，确认已登录**华为账号**。
- 2 单击桌面底部快捷栏中的  打开**文件管理**，找到并右键单击待分享的文件（如 PDF 文件），选择**分享** > **加密分享**。
- 3 根据界面提示，输入目标授权人华为账号绑定的手机号并单击**确认**。
- 4 文件加密成功后，在**分享**界面，单击**华为分享**，将加密文件分享给指定授权人账号。
- 5 在访问设备上，登录授权的**华为账号**，即可打开并查看加密文件。未登录**华为账号**或非授权的**华为账号**，则无法打开文件。

设置默认打开目录

您可根据需要，设置打开**文件管理**新窗口时默认显示的目录，方便快速访问常用目录。

- 1 单击桌面底部快捷栏中的  ，打开**文件管理**。
- 2 单击界面右上角  > **设置**，在**开启新窗口时打开**的下拉选项中，选择想要默认显示的目录（如个人、桌面、下载等），然后单击**保存并关闭**。



- 3 光标移至桌面底部快捷栏中的  区域，右键单击并选择**打开新的窗口**，新打开的窗口将直接显示您设置的默认打开目录。

电子邮件

添加和管理邮件账户

您可将多个电子邮件账户（如新浪邮箱、网易邮箱等）添加到**电子邮件**中，方便集中查看和管理。

添加邮件账户

- 1 单击桌面底部快捷栏中的  进入**应用中心**，单击打开**电子邮件**。
- 2 输入电子邮件地址、密码（或授权码）并**登录**后，系统将自动连接服务器并检查服务器设置。
 -  由于 QQ、网易等邮箱的登录策略，需要使用授权码登录。您可单击账户登录界面的**如何获取授权码**，根据操作指导登录网页版邮箱、获取授权码，然后在添加电子邮件账户时手动输入授权码登录。
- 3 添加成功后，您可单击账户列表上方的**添加**，将更多电子邮件账户添加到**电子邮件**中。

切换邮件账户

在**电子邮件**左侧的账户列表中，单击账户内的**收件箱**、**未读邮件**等文件夹，可切换、查看不同邮件账户下的邮件。





更改、删除邮件账户

- 1 在**电子邮件**界面，单击中间区域上方  > **设置**。
- 2 在设置界面，单击待修改的账户进入详情界面，您可执行以下操作：
 - **修改账户基本信息**：单击**账户名称**、**发信昵称**、**签名**，输入自定义内容。
 - **将该账户设置为默认账户**：单击开启**默认账户**的开关。开启后，默认情况下从此账户发送电子邮件。
 - **更改同步设置**：单击开启**同步电子邮件**的开关，并设置**每次载入电子邮件数目**，返回至设置界面，可根据需要选择邮件的**同步周期**。设置后，账户的邮件内容会定期和邮件服务器的内容自动同步。
 - **更改服务器设置**：进入**服务器设置**界面，更改**密码**、**服务器**等信息，然后单击**完成**。
 - **删除邮件账户**：单击**删除账户**。

发送电子邮件



编辑和发送邮件

- 1 单击桌面底部快捷栏中的  进入**应用中心**，单击打开**电子邮件**。



- 2 单击中间区域  新建邮件，输入**收件人**邮件地址，也可根据需要添加**抄送**或**密送**的邮件地址、设置邮件的**重要性**（您可能需要单击右侧  展开）。登录多个邮件账户时，如需修改**发件人**，可在**发件人**下拉选项中选择要使用的邮件地址。
- 3 输入主题和内容，可根据需要单击  添加附件。
- 4 编辑完成后，单击  发送邮件。

保存邮件为草稿



在**新建邮件**界面，输入**收件人**邮件地址、主题或邮件内容后，若暂时不想发送，可单击右上角 ，根据界面提示将邮件**保存为草稿**。

-  未输入任何信息情况下，单击右上角  将直接关闭**新建邮件**界面，无草稿邮件生成。
- 单击左侧边栏的**所有草稿箱**或账户内的**草稿箱**，可查看保存为草稿的邮件。

回复邮件

- 1 在**电子邮件**中间区域的邮件列表中，单击要回复的邮件。
- 2 在右侧邮件详情界面，单击  单独回复**发件人**，或单击  回复此邮件中的所有联系人。
- 3 输入要回复的内容后，单击  发送邮件。

转发邮件

- 1 在**电子邮件**中间区域的邮件列表中，单击要转发的邮件。
- 2 在右侧邮件详情界面，单击 ，输入**收件人**邮件地址，也可根据需要添加**抄送**或**密送**的邮件地址、设置邮件的**重要性**（您可能需要单击右侧  展开）。
- 3 编辑完成后，单击  发送邮件。

查看和管理邮件

查看邮件

- 1 单击桌面底部快捷栏中的  进入**应用中心**，单击打开**电子邮件**。
- 2 单击左侧边栏的**所有收件箱**、**所有未读**、**所有已标星**等文件夹，可查看所有邮件账户汇总的接收邮件、未读邮件、标星邮件等。
- 3 单击某账户内的**收件箱**、**未读邮件**、**已标星**等文件夹，查看该账户对应文件夹下的邮件。

搜索邮件

在**电子邮件**中间区域的搜索框中，输入关键字搜索，如邮件的**主题**、**发件人**、**收件人**。

重要邮件标星

您可根据需要，给重要邮件标星后自动归类到**已标星**文件夹，方便快速查找。

1 在**电子邮件**中间区域的邮件列表中，通过以下任一方式给邮件标星：

- 右键单击待标星的邮件，选择**标星**。
- 单击待标星的邮件，在右侧邮件详情界面，单击 。

2 单击左侧边栏的**所有已标星**或账户内的**已标星**文件夹，可查看标星邮件。

删除和恢复邮件

删除邮件

在**电子邮件**中间区域的邮件列表中，通过以下任一方式删除邮件：

- 右键单击待删除的邮件，选择**删除**，根据界面提示确定删除。
- 单击待删除的邮件，在右侧邮件详情界面，单击 ，根据界面提示确定删除。

永久删除邮件

若想永久删除邮件，可单击左侧边栏账户内的**已删除**文件夹，然后通过以下任一方式永久删除邮件：

- 右键单击待删除的邮件，选择**删除**，根据界面提示确定删除。
- 单击待删除的邮件，在右侧邮件详情界面，单击 ，根据界面提示确定删除。

恢复已删除的邮件

单击左侧边栏的邮件账户下**已删除**文件夹，通过以下任一方式恢复已删除的邮件：

- 右键单击待恢复的邮件，选择**移至**，选择待移入的文件夹。
- 单击待恢复的邮件，在右侧邮件详情界面，单击  > **移至**，选择待移入的文件夹。







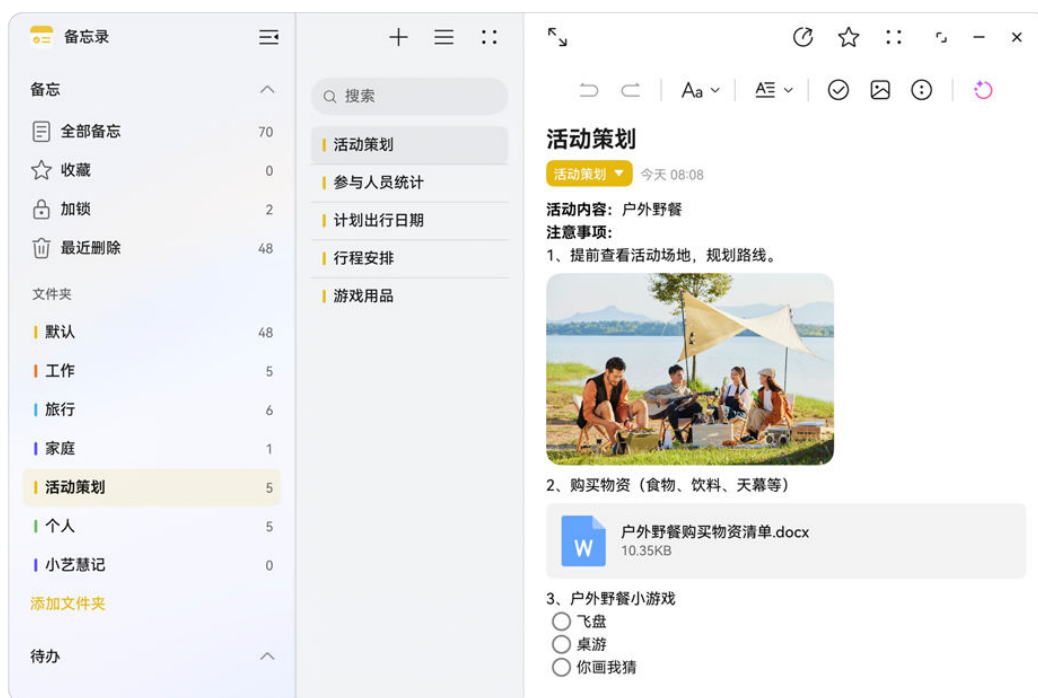







备忘录

创建和编辑备忘

使用**备忘录**，帮您快速留住一闪而过的想法和灵感。还可使用核对清单、图片、文档等多种形式让备忘内容更详细、丰富。







 配图仅供参考，请以产品实际为准。

- 1 单击桌面底部快捷栏中的  进入应用中心，单击打开备忘录。
- 2 在左侧边栏，进入备忘 > 全部备忘，然后单击中间区域上方  新建备忘，输入标题和内容，也可根据需要添加核对清单、图片、附件等内容。
 - 添加核对清单：单击 ，在空心圆圈后输入文本，点按 Enter 键可换行输入。单击  可将此项目标记完成；单击  可取消标记。
 - 添加图片：单击 ，选择拍照或选择图片插入图片。也可从文件管理中拖拽或复制图片到备忘录。
 - 添加附件：单击  > ，选择文档、音频、视频等附件插入。
 - 语音输入：单击  > ，说出要记录的内容，然后单击  结束语音。录音结果自动保存在备忘中，单击  可播放录音。
- 3 若需要更改文字样式、颜色等，可单击 、 进行设置。
- 4 编辑完成后，光标移开或单击切换其他备忘等，将自动保存。

使用速记，创建备忘

使用速记，方便及时记录重要事项或灵光一闪的金点子。



- 1 单击桌面右下角  >  打开速记，输入记录内容后，单击  将速记内容保存为新备忘。



2 保存后，可单击  打开备忘录，找到已保存的备忘，执行更多编辑操作。

语音备忘录







您可通过**录音**创建语音备忘录，还可将录音转写为文本、一键插入备忘。**录音**支持声纹识别，多人场景更方便。

1 单击桌面底部快捷栏中的  进入**应用中心**，单击打开**备忘录**。

2 在左侧边栏，进入**备忘 > 全部备忘**，然后单击  新建备忘或打开已有的备忘，在右侧备忘编辑界面，单击  >  开始录音。

3 单击  结束录音。录音结果自动保存在备忘中，单击  可播放录音。

4 单击录音右侧的  > **查看录音转写**，可按照声纹自动识别发言人，并将转写结果按照不同的发言人和发言顺序分段显示。您还可以对转写结果执行以下操作：

- 单击  ，可隐藏或显示某发言人的录音转写结果。
- 单击  ，可搜索转写结果中的关键字，搜索结果会高亮显示。
- 单击  > **复制全文**，可将转写结果全文复制粘贴到需要的地方。
- 单击  > **文本替换**，可对转写结果中的某些内容批量替换。
- 单击  > **添加至原文**，可将转写结果一键插入本备忘中。
- 单击  ，选择**隐藏发言人**、**隐藏时间戳**，可隐藏转写结果中的说话人、说话时长信息。

5 单击备忘编辑与录音转写界面之间的  关闭**录音转写**界面，然后单击录音右侧的  ，可选择对录音进行**保存**、**分享**或**删除**。

智能整理备忘内容

使用**AI 工具**，可对备忘中的原始文本进行**智能摘要**、**智能排版**、**润色改写**，让文本创作更智能、便捷。

- 使用此功能前，请先登录**华为账号**。
- 部分功能需要文本内容达到一定的字数才可使用，请以实际情况为准。

智能摘要



对于备忘中的文本内容，可一键生成全文总结和分段摘要，帮您提纲挈领、快速了解备忘重点内容。

1 单击桌面底部快捷栏中的  进入**应用中心**，单击打开**备忘录**。

- 2 在左侧边栏，进入**备忘 > 全部备忘**，然后在中间区域的备忘列表中，单击打开待处理的备忘。
- 3 在右侧备忘编辑界面，单击  > **智能摘要**，设备将自动提取文本信息，生成全文总结和分段摘要。
- 4 您还可以根据需要，对生成结果进行如下操作：
 - 单击**复制**，将生成结果复制粘贴到需要的地方。
 - 单击**替换原文**，生成结果将替换原本备忘中的内容。
 - 单击**添加至原文**，生成结果将以卡片形式添加到原本备忘中置顶显示，单击可查阅智能摘要详情。若想删除智能摘要卡片，可将光标移至卡片区域，右键单击并选择**删除**。



智能排版

对于备忘中的文本内容，可一键智能排版，生成分段小结或会议排版，让办公更轻松。

- 1 在右侧备忘编辑界面，单击  > **智能排版**，按需选择对应的排版格式：
 - **分段小结**：对原文进行分段换行、对齐、重点加粗、低错纠正等处理。
 - **会议排版**：按照固定模板，将原文转换为会议纪要格式。
- 2 设备将根据您的选择生成对应排版的结果，生成过程中单击**AI 生成中**可中止处理。您还可以对生成结果进行如下操作：
 - 单击 ，可切换查看备忘原始内容和智能排版后的结果。
 - 单击 ，可对备忘内容重新排版。
 - 单击**复制**，可将排版结果复制粘贴到需要的地方。
 - 单击**替换原文**，排版结果将替换原本备忘中的内容。注：智能摘要卡片不会被替换，请以实际情况为准。
 - 单击**添加至 > 备忘录**，将新建一条备忘，并将排版结果添加至新建备忘中。

润色改写

对于备忘中的文本内容，可选择不同风格进行一键改写，满足不同场景的需求。



- 1 在右侧备忘编辑界面，单击  > **润色改写**，按需选择对应的风格，如**正式、优化、文艺或轻松**。
- 2 设备将根据您的选择生成对应风格的改写结果，生成过程中单击**AI 生成中**可中止处理。
- 3 生成结果后，您还可以对生成结果进行如下操作：
 - 单击 ，可切换查看备忘原始内容和润色改写后的结果。
 - 单击 ，可对备忘内容重新改写。
 - 单击**复制**，可将改写结果复制粘贴到需要的地方。
 - 单击**替换原文**，改写结果将替换原本备忘中的内容。

- 单击**添加至 > 备忘录**，可新建一条备忘，并将改写结果添加至新建备忘中。

整理备忘

按文件夹分类存放备忘

备忘较多时，您可将备忘按照类别存放不同的文件夹中，分类清晰、方便查找。

- 1 单击桌面底部快捷栏中的  进入**应用中心**，单击打开**备忘录**。
- 2 进入**备忘**，在文件夹区域单击**添加文件夹**（您可能需要向下滑动），输入文件夹名称并设置颜色，然后单击**保存**。
- 3 单击左侧边栏的**全部备忘**（或其他页签），在中间区域的备忘列表中，选择要移入文件夹的备忘。
 - **移入单个备忘**：右键单击要移入的备忘，选择**移到**，单击要移入的文件夹。
 - **批量移入多个备忘**：单击上方  > **多选**，勾选多个备忘后单击上方 ，单击要移入的文件夹。

置顶或收藏备忘





您可将重要的备忘**置顶**或添加至**收藏**，便于快速查找。

- **置顶备忘**：在中间区域的备忘列表中，右键单击要置顶的备忘，选择**置顶**。
- **收藏备忘**：在中间区域的备忘列表中，右键单击要收藏的备忘，选择**收藏**。您也可以单击备忘，在右侧备忘详情界面单击 。单击左侧边栏的**备忘 > 收藏**，可查看所有收藏的备忘。

锁定备忘



您可根据需要，对隐私备忘启用备忘锁、设置访问密码，有效保护隐私。

启用备忘锁

- 1 单击桌面底部快捷栏中的 ，确保已登录**华为账号**，并已设置**锁屏密码**。
- 2 单击桌面底部快捷栏中的  进入**应用中心**，单击打开**备忘录**。
- 3 在左侧边栏，进入**备忘 > 全部备忘**，在中间区域的备忘列表中，单击待锁定的备忘，然后在右侧备忘编辑界面单击上方  > **启用备忘锁**。
- 4 通过以下任一方式完成认证，启用备忘锁：
 - **密码认证**：输入锁屏密码并单击**确定**进行验证。
 - **指纹认证**：若您的设备支持指纹且已录入，在**备忘录**界面，单击中间区域上方  > **设置 > 备忘锁设置**，开启**关联指纹解锁**的开关。后续即可使用已录入指纹的手指轻触指纹感应区（电源键位置），快速认证。
- 5 验证通过后，单击上方 ，锁定备忘。

解锁备忘

备忘锁定后，将无法预览、编辑。如需查看、编辑备忘，需解锁备忘。

- 1 进入**备忘录**，单击左侧边栏的**加锁**目录，查看所有已锁定的备忘。
- 2 在中间区域的备忘列表中，单击待解锁的备忘，然后在右侧备忘编辑界面单击上方  或下方**解锁**。
- 3 通过以下任一方式解锁备忘：
 - **密码解锁**：输入锁屏密码并单击**确定**进行验证，通过验证后即可解锁备忘。
 - **指纹解锁**：若您的设备支持指纹且已录入，在**备忘录**界面，单击中间区域上方  > **设置** > **备忘锁设置**，开启**关联指纹解锁**的开关。后续即可使用已录入指纹的手指轻触指纹感应区（电源键位置），快速认证解锁。

 单个备忘解锁或锁定，所有启用备忘锁的备忘都会同时解锁或锁定。





移除备忘锁

解锁备忘后，在右侧备忘编辑界面，单击上方  > **移除备忘锁**。

设置备忘的显示方式

备忘录中的备忘，默认按照编辑日期由近及远排列显示。您可根据需要，调整备忘的显示视图、规则等。

设置备忘查看视图

- 1 单击桌面底部快捷栏中的  进入**应用中心**，单击打开**备忘录**。
- 2 在左侧边栏，进入**备忘** > **全部备忘**，单击中间区域上方 、 或 ，可以**效率视图**、**列表视图**、**宫格视图**显示所有备忘。

设置备忘排序方式

进入**备忘** > **全部备忘**，单击中间区域上方  > **排序方式**，选择以**创建时间**或**编辑时间**由近及远显示所有备忘。

按日期分组备忘

进入**备忘** > **全部备忘**，单击中间区域上方  > **按日期分组**，可将所有备忘按时间区间分组显示。

添加备忘录卡片至桌面

您可添加备忘或待办的卡片至桌面，方便查看。

- 1 在电脑桌面，右键单击空白处，选择**添加卡片**。
- 2 在左侧应用列表中，单击**备忘录**，通过以下任一方式将卡片添加至桌面：



- 单击想要的卡片样式。
- 光标移至想要的卡片样式区域，单指长按触控板（或鼠标左键）并移动，将其拖拽至桌面任意位置后松开手指。

3 添加卡片至桌面后，您还可以右键单击卡片，选择**更多卡片**，添加其他样式的卡片至桌面。

搜索、分享备忘



搜索备忘

备忘较多时，您可通过以下任一方式输入关键字（如标题、内容等），快速搜索备忘：

- 单击桌面左下角  调出**小艺搜索**，输入关键字搜索。
- 单击桌面底部快捷栏中的  进入**应用中心**，单击打开**备忘录**，然后进入**备忘 > 全部备忘**，在中间区域的搜索框中输入关键字搜索。



分享备忘

您可将备忘以**图片**、**文本**、**备忘**等格式，分享给他人或其他应用（如**图库**、**畅连**）。

- 1 在左侧边栏，进入**备忘 > 全部备忘**，在中间区域的备忘列表中，单击要分享的备忘。
- 2 在右侧备忘编辑界面，单击上方 ，然后单击  选择分享格式，如**图片**或**备忘**。
 备忘作为**图片**分享时会自带水印，如需修改水印内容，可单击中间区域的  > **设置 > 水印**，输入自定义水印内容，点按 Enter 键或光标移开将自动保存。
- 3 根据界面提示选择合适的方式（如华为分享、电子邮件、畅连等），将备忘分享给他人或其他应用。

创建待办事项

您可为工作项目、日常购物清单等想要跟踪的事项创建提醒，轻松跟踪所有待办事项。



- 1 单击桌面底部快捷栏中的  进入**应用中心**，单击打开**备忘录**。
- 2 在左侧边栏，进入**待办 > 全部待办**，然后单击中间区域上方  新建待办，输入待办事项并设置时间提醒。如有需要可同时选择重复提醒（如每天、每周、每月等），电脑将在指定时间按照已设定的重复周期发送提醒通知。
- 3 设置完成后，单击  保存。

管理待办事项

按文件夹分类存放待办

待办较多时，您可将待办按照类别存放不同的文件夹中，使分类清晰、方便查找。

- 1 单击桌面底部快捷栏中的  进入**应用中心**，单击打开**备忘录**。

- 2 进入**待办**，在文件夹区域单击**添加文件夹**（可能需要向下滑动），输入文件夹名称并设置颜色，然后单击**保存**。
- 3 在中间区域的待办列表中，选择要移入文件夹的待办。
 - **移入单个待办**：右键单击要移入的待办，选择**移到**，单击要移入的文件夹。
 - **批量移入多个待办**：单击上方  > **多选**，勾选多个待办并单击上方 ，单击要移入的文件夹。

隐藏已完成待办

若已完成的待办不想删除，您可以选择将其隐藏，让待办清单更清晰。

进入**备忘录 > 待办 > 全部待办**，然后单击中间区域上方  > **隐藏已完成待办**，即可将已完成的待办从**全部待办**列表中隐藏。



若需重新显示，可单击中间区域上方  > **显示已完成待办**。

删除和恢复备忘或待办

删除单个备忘或待办





在**备忘或待办**的中间区域列表中，右键单击待删除的备忘或待办，选择**删除**，然后根据界面提示确认删除。

批量删除多个备忘或待办

在**备忘或待办**中，单击中间区域上方  > **多选**，勾选多个待删除的备忘或待办，然后单击 ，根据界面提示确认删除。

永久删除备忘或待办



被删除的备忘或待办超过一定期限（最长 180 天）后将自动永久删除。您也可以**在备忘或待办的最近删除中**，通过以下任一方式手动清理：

- **永久删除单个备忘或待办**：单击待永久删除的备忘或待办，右键选择**删除**或在右侧详情界面单击 ，根据界面提示确认删除。
- **永久删除多个备忘或待办**：单击中间区域上方  > **多选**，勾选多个待永久删除的备忘或待办，然后单击 ，根据界面提示确认删除；或单击中间区域上方  > **清空**，根据界面提示确认清空。

恢复删除的备忘或待办

您可在**备忘或待办的最近删除中**，查看删除记录。若想恢复已删除的内容，可通过以下任一方式操作：

- **恢复单个已删除的备忘或待办**：单击待恢复的备忘或待办，右键选择**恢复**或在右侧详情界面单击  恢复。

- 恢复多个已删除的备忘或待办：单击中间区域上方  > 多选，勾选多个待恢复的备忘或待办，然后单击  恢复。

连接其他设备

无线投屏

无需连线，将电脑屏幕快速投送至大屏设备，让办公、娱乐更畅快。

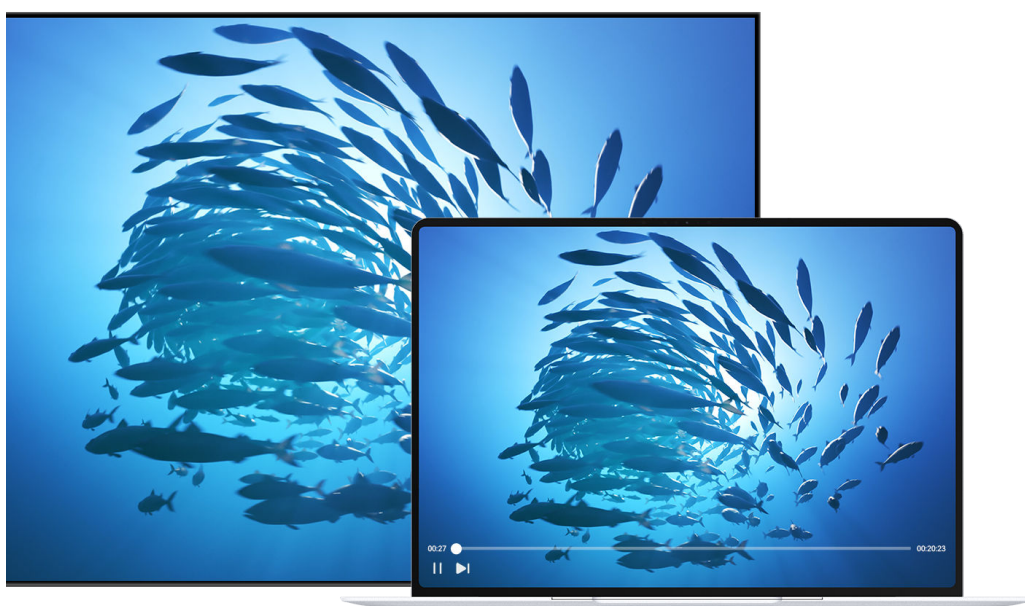





 配图仅供参考，请以产品实际为准。

开启投屏

1 打开大屏设备，确保 Cast+/Miracast 协议对应的开关或投屏开关已开启，开启方式请查阅设备说明书。

 目前**无线投屏**仅支持 Cast+/Miracast 协议的大屏设备。



2 通过以下任一方式，启动并搜索可投屏的大屏设备：

- 单击桌面右下角状态栏中间区域（包含电池图标 ）或点按鸿蒙键  + C 组合键，打开控制中心，单击 。
- Fn 键指示灯熄灭时，点按  键。





3 搜索完成后，在设备列表中单击待投屏的设备名，将电脑屏幕内容投送至大屏设备。

切换投屏设备或退出投屏

切换投屏设备

- 1 单击桌面右下角状态栏中间区域（包含电池图标）或点按鸿蒙键 + C 组合键，打开控制中心，单击**无线投屏**文字区域。
- 2 在设备列表中，单击其他可投屏的设备进行切换。





退出投屏

- 单击桌面右下角  > ，单击正在投屏中的设备名称可退出投屏。
- 单击桌面右下角状态栏中间区域（包含电池图标）或点按鸿蒙键 + C 组合键，打开控制中心，单击 关闭**无线投屏**，即可自动退出。

连接蓝牙设备

通过蓝牙功能，将电脑与蓝牙鼠标、耳机等蓝牙设备连接。

与蓝牙设备配对连接

- 1 确保待连接的设备已开启**蓝牙**且可被发现。不同设备进入蓝牙配对模式的方式不同，请参阅设备说明书了解详情。
- 2 首次连接蓝牙设备，建议单击桌面底部快捷栏中的 打开**设置**，单击左侧边栏的**蓝牙**。
 已配对的蓝牙设备，点按鸿蒙键 + C 组合键，打开**控制中心**，单击 开启蓝牙后将自动连接该设备。
- 3 在右侧界面的设备列表中，单击要连接的设备，根据界面提示完成配对连接。



更改蓝牙设备设置

与蓝牙设备配对连接后，可在**设置 > 蓝牙**界面，单击已配对设备右侧的 进入，根据需要更改蓝牙设备设置：

- **修改蓝牙设备名称**：单击设备名称，输入新名称后，单击 Enter 键保存。
- **开启或关闭某项功能**：例如，单击**通话音频**、**媒体音频**、**蓝牙设备音量与电脑同步**的开关，将其开启或关闭。

断开连接

进入**设置 > 蓝牙**界面，根据需要与蓝牙设备断开连接或取消配对：





- **断开连接**：单击已配对的蓝牙设备，根据界面提示断开连接。若需再次连接设备，单击此设备即可。
- **取消配对**：单击已配对的蓝牙设备右侧的 进入设备信息页，单击**取消配对**。部分设备进入设备信息页后，单击右上角 > **删除设备**，根据界面操作即可。

若需再次连接设备，需要重新配对连接。

连接星闪设备

通过星闪功能，将电脑与支持星闪的鼠标等设备连接，更稳定快捷。

与星闪设备连接

- 1 确保持连接的设备已开启星闪且可被发现。不同设备进入星闪配对模式的方式不同，请参阅设备说明书了解详情。
- 2 首次连接星闪设备，建议单击桌面底部快捷栏中的  打开**设置**，单击左侧边栏的**多设备协同**，在右侧界面单击**星闪**，开启**星闪**开关，在**其他设备**列表中，单击要连接的设备，即可配对连接。
 已连接的星闪设备，单击桌面右下角状态栏中间区域（包含电池图标 ）或点按鸿蒙键  + C 组合键，打开**控制中心**，单击  开启星闪并晃动设备后将自动连接该设备。

更改星闪设备名称

- 1 与星闪设备配对连接后，进入**设置** > **多设备协同** > **星闪**界面。
- 2 单击已配对的星闪设备右侧的  进入设备信息页，单击**设备名称**，输入新名称后，单击其他空白界面。

断开连接

进入**设置** > **多设备协同** > **星闪**界面，根据需与星闪设备断开连接或取消配对：

- **断开连接**：单击已配对的星闪设备，根据界面提示断开连接。若需再次连接设备，单击此设备即可。
- **取消配对**：单击已配对的星闪设备右侧的  进入设备信息页，单击**取消配对**。若需再次连接设备，需要重新配对连接。

外接显示器、投影仪等设备

显示器、投影仪等设备与电脑连接后，可作为电脑的扩展屏幕，实现多屏操作，轻松处理各项事务。还可作为电脑的镜像屏幕，获得大屏浏览体验。

电脑外接显示器、投影仪等设备的操作方式类似，本文以外接显示器为例。

-  电脑会自动识别外接显示器等设备的最佳分辨率，外接显示器等设备按此最优分辨率显示画面，当前版本暂不支持自定义调节分辨率。

显示器作为电脑的扩展屏幕

将显示器作为电脑的扩展屏幕，在不同屏幕上操作不同的应用，让您办公更高效。比如，显示器屏幕中查资料，电脑屏幕中写文案。

- 1 通过连接线缆（如 VGA、HDMI、DP 线缆）、转换器（如扩展坞），将显示器连接到电脑，接通显示器的电源并打开。

- 2 连接成功后，显示器屏幕显示电脑的系统桌面，默认作为电脑的扩展屏幕且位于电脑屏幕的右侧，此时光标移至电脑屏幕右侧边缘可以穿越至显示器屏幕中操作电脑，反之，光标移至显示器屏幕左侧边缘可以穿回电脑屏幕。



设置光标穿越方向

您可以根据自己的使用习惯，调整光标穿越屏幕边缘的方向。

- 1 单击桌面底部快捷栏中的  打开**设置**，单击左侧边栏的**显示和亮度**。
- 2 在右侧界面，单击**屏幕排列**右侧的**编辑**，拖拽设备调整位置，以选择光标穿越屏幕边缘的方向。比如，将外接显示器屏幕拖拽至内置屏幕的上方，光标移至内置屏幕顶部边缘穿越至外接显示器屏幕，光标移至外接显示器屏幕底部边缘穿回内置屏幕。



设置外接显示器显示大小

您可以根据自己需要，调节外接显示器中应用界面内容（如文字、图片等）的显示大小。

- 1 单击桌面底部快捷栏中的  打开**设置**，单击左侧边栏的**显示和亮度**。
- 2 在右侧界面，单击外接显示器的预览窗口，在**显示大小**中，点击  /  （或拖拽滑块至最左/右端）可等比缩放应用界面显示内容。

显示器显示电脑内置屏幕的镜像

显示器复制电脑屏幕，二者屏幕内容显示相同并实时同步，获得大屏的浏览体验。比如，观看视频、浏览图片、演示文稿时获得更佳的视觉体验。

- 1 单击桌面底部快捷栏中的  打开**设置**，单击左侧边栏的**显示和亮度**。
- 2 在右侧界面，单击外接显示器的预览窗口，单击**用作右侧** ，选择**本机屏幕的镜像**，此时显示器与电脑屏幕显示内容相同并实时同步。

断开连接显示器

若要断开电脑与显示器的连接，移除连接线缆、转换器，或将显示器关机即可。

全场景协同

超级终端

超级终端实现多设备协同

超级终端一键协同，让您使用多设备就像使用一台设备那样简单高效。例如：手机协同电脑，可在电脑上轻松编辑手机上的文件，办公更高效；电脑协同耳机，音乐轻松流转。



 配图仅供参考，请以产品实际为准。

超级终端使用前设置

使用超级终端前，建议您先了解支持超级终端协同的产品及协同场景，同时完成各产品的相关设置，以便更好的完成协同连接。



支持超级终端协同的产品及协同场景如下：

发起连接设备	被连接设备	协同场景
电脑	手机	多屏协同
手机	电脑	多屏协同
电脑	蓝牙耳机	音频流转
电脑	智能音箱	音频流转

请将被连接设备保持亮屏状态，并进行如下设置：

- **电脑、手机**：开启 WLAN 、蓝牙，并与发起连接设备登录同一**华为账号**。
- **蓝牙耳机**：与电脑通过**蓝牙**配对连接。不同设备进入蓝牙配对模式的方式不同，请参阅设备说明书了解详情。
- **智能音箱**：开启**蓝牙**，并通过**智慧生活**应用绑定到发起连接设备所登录的**华为账号**。

使用超级终端完成设备连接

- 1 在发起连接设备上，开启 WLAN 、蓝牙，并登录**华为账号**。
- 2 在被连接设备上，按照超级终端使用前设置完成相关设置。
- 3 在发起连接设备上，打开**控制中心**，然后在**超级终端**中单击 。
 - **手机**：从顶部右侧下滑出**控制中心**。
 - **电脑**：单击桌面右下角状态栏中间区域（包含电池图标 ）或点按（键盘上）**鸿蒙键**  + C 组合键，打开**控制中心**。
- 4 单击被连接设备名称，即可发起协同连接。

多屏协同



电脑和手机协同连接

将手机和电脑建立协同连接后，电脑桌面上会显示手机镜像窗口。您可在电脑端使用键鼠操控手机（如拖拽互传文件、复制粘贴文本、编辑手机文件等），助您高效办公。



 配图仅供参考，请以产品实际为准。

超级终端连接电脑和手机











- 1 在手机、电脑上，开启 WLAN、蓝牙，并登录同一华为账号。
- 2 在电脑上，单击桌面右下角状态栏中间区域（包含电池图标 ）或点按（键盘上）鸿蒙键  + C 组合键，打开控制中心。
- 3 在超级终端界面，单击手机图标（）发起协同连接。

一碰连接电脑和手机

- 1 在手机、电脑上，开启 WLAN、蓝牙，并登录同一华为账号。
- 2 在手机上，从顶部右侧下滑出控制中心，开启 NFC。
- 3 将手机（亮屏解锁状态下）背面 NFC 区域紧贴电脑触控板中间区域，直至手机出现连接提示框，然后在手机上根据界面提示单击**连接**即可。

断开电脑和手机的连接



完成多屏协同办公后，您可以通过以下任一方式断开连接：

- 在电脑上的手机镜像窗口，单击 。
- 在电脑上的手机镜像窗口，单击协同中胶囊 ，然后在实况窗中单击 。
- 在电脑上，右键单击电脑桌面底部快捷栏的 ，选择**关闭窗口**。
- 在电脑上，单击桌面右下角状态栏中间区域（包含电池图标 ）或点按（键盘上的）鸿蒙键  + C 组合键，打开控制中心，在超级终端中单击协同中的手机图标 。
- 在手机上，点击协同胶囊 ，然后在实况窗中单击 。
- 在手机上，从顶部左侧下滑出通知中心，点击协同通知中的 。
- 在手机上，从顶部右侧下滑出控制中心，在超级终端中单击协同中的电脑图标 。

电脑和手机互传文件

手机和电脑协同连接后，可以拖拽互传文件，方便快捷。

手机文件传至电脑

- **拖拽文件：**在电脑的手机镜像窗口，打开**图库**或**文件管理**，选中图片、视频等文件，单指按压触控板（或鼠标左键）并移动，将其拖拽至电脑桌面、**文件管理**或正在编辑的备忘中，出现  后松开手指。
- **拖拽文本：**在电脑的手机镜像窗口，打开**备忘录**，在备忘编辑界面选中文本，单指按压触控板（或鼠标左键）并移动，将其拖拽至电脑端正在编辑的备忘或文档中，出现  后松开手指。

电脑文件传至手机

在电脑上，打开**图库**或**文件管理**，选中图片、视频等文件，单指按压触控板（或鼠标左键），将其拖拽至电脑的手机镜像窗口桌面或正在编辑的备忘中，出现后松开手指。

在电脑端操作手机应用和文件

手机和电脑协同连接后，可在电脑上使用鼠标和键盘，便捷操作手机应用和文件。

在电脑上操作手机应用

在电脑的手机镜像窗口，您可体验以下操作：

- **打开手机应用**：单击手机桌面的应用图标，打开应用。
- **切换手机桌面**：光标移至电脑的手机镜像窗口，在触控板上双指左、右滑动，可切换手机桌面。
- **输入文字**：在手机上编辑备忘时，使用电脑键盘，在电脑的手机镜像窗口中输入文字。
- **复制、粘贴文本**：在电脑上的应用（如**备忘录**、**电子邮件**等）复制文本后，光标移至电脑的手机镜像窗口正在编辑的备忘或文档待插入文本的位置，点按 **Ctrl + V** 组合键直接粘贴。

在电脑上接听手机音视频通话

手机和电脑协同连接后，可通过电脑接听手机音视频来电（如**畅连**、**微信**）。通话时，将自动调用电脑的扬声器、摄像头辅助通话。



华为分享

通过华为分享在设备间分享文件

华为分享是一种多设备间无线快速分享图片、视频、文档等文件的技术，可通过蓝牙发现周边其他支持华为分享的设备，然后通过 WLAN 直连传输文件，传输过程不需要流量。



i 配图仅供参考，请以产品实际为准。

- 1 在手机/平板、电脑上，开启 WLAN、蓝牙，并开启华为分享的开关。
 - 手机/平板：从顶部右侧下滑出控制中心，点亮华为分享。
 - HarmonyOS 5 系统电脑：单击桌面右下角状态栏中间区域（包含电池图标 ）或点按鸿蒙键  + C 组合键，打开控制中心，单击开启华为分享的开关。
 - Windows 系统电脑：双击打开华为电脑管家，单击开启华为分享的开关。
- 2 在发送设备上，选中待分享的文件，选择分享 > 华为分享（或显示更多选项 > 华为分享、 > 华为分享），在设备列表中选择接收设备。
 - i** 部分设备首次被分享时，开启华为分享后需选择所有人可见（10 分钟），才可被发现。
- 3 在接收设备上，根据界面提示确定接收。



跨设备任务接续

跨设备任务无缝接续

使用**接续**，可以在附近设备上无缝衔接当前设备上的任务，体验不间断。例如，在户外用手机备忘录记录的一些有趣见闻，回家后可将备忘平滑切换到电脑上继续编辑。



- i** 配图仅供参考，请以产品实际为准。
- 此功能目前仅支持在 HarmonyOS 5 及以上版本的设备间使用。
- 仅部分应用支持接续，请以实际情况为准。

- 1 在手机/平板、电脑上，开启 WLAN、蓝牙，并登录同一华为账号。
- 2 在手机/平板、电脑上，开启**接续**的开关。
 - 手机/平板：进入**设置 > 多设备协同 > 接续**，单击开启**接续**的开关。
 - 电脑：单击桌面底部快捷栏中的打开**设置**，单击**多设备协同 > 接续**，然后单击开启**接续**的开关。
- 3 在手机/平板/其他电脑上，打开需要接续的内容（如正在编辑的备忘）。
- 4 在电脑上，桌面底部快捷栏中会显示该应用的接续图标（如），单击该图标后即可在电脑上继续手机/平板/其他电脑上未完成的任务。

跨设备剪贴板

跨设备复制和粘贴

使用**跨设备剪贴板**，在设备间复制粘贴文本、图片等素材，轻松完成多设备间的内容共享。





- 配图仅供参考，请以产品实际为准。
- 此功能目前仅支持在 HarmonyOS 5 及以上版本的设备间使用。

- 1 在手机/平板、电脑上，开启 WLAN、蓝牙，并登录同一华为账号。
- 2 在手机/平板、电脑上，开启**跨设备剪贴板**的开关。
 - 手机/平板：进入**设置 > 多设备协同 > 跨设备剪贴板**，单击开启**跨设备剪贴板**的开关。

- **电脑：**单击桌面底部快捷栏中的打开设置，单击**多设备协同 > 跨设备剪贴板**，然后单击开启**跨设备剪贴板**的开关。

3 在手机/平板上复制文本或图片，然后在电脑上粘贴此文本或图片。

- **复制粘贴文本：**在手机/平板的应用（如**备忘录、电子邮件等**）长按要复制的文字，直至出现，拖动和调整选中的文字或点击**全选**选择全部文字，点击**复制**或**剪切**；在电脑上要插入文本的位置，右键选择**粘贴**。
- **复制粘贴图片：**在手机/平板的应用（如**备忘录、文件管理等**）长按要复制的图片，点击**复制**；在电脑上要插入图片的位置，右键选择**粘贴**。

跨设备互通



跨设备互通，快速获取素材

使用**跨设备互通**，可在电脑上使用手机/平板强大的拍照、扫描功能，或直接访问周边设备的图库，方便快捷的获取清晰美观的图片，插入电脑正在编辑的内容中。







-  配图仅供参考，请以产品实际为准。
- 此功能目前仅支持在 HarmonyOS 5 及以上版本的设备间使用。

使用此功能前，请先了解部分支持跨设备互通的应用使用场景：

- **备忘录：**编辑备忘时，单击插入图片。
- **畅连：**聊天过程中，单击 > **我的设备导入**，发送图片。

- **电子邮件**：编辑邮件时，单击  插入图片。
- **文件管理**：光标置于目录空白处，右键选择从其他设备导入。

以在备忘录中编辑备忘为例：

- 1 在手机/平板、电脑上，开启 WLAN、蓝牙，并登录同一华为账号。
- 2 在电脑上，单击桌面底部快捷栏中的  进入应用中心，单击打开备忘录。
- 3 单击  新建备忘或打开已有的备忘。
- 4 在备忘编辑时，单击 ，从协同设备中选择对应的操作：
 - **拍照**：调用手机/平板的相机拍照并单击  保存，图片将自动插入到备忘中。
 - **选择图片**：从手机/平板的图库中选择图片，插入备忘中。
 - **文档扫描**：调用手机/平板的相机扫描文件并单击  保存，扫描件将自动插入到备忘中。
- 5 编辑完成后，光标移开或单击切换其他备忘等，将自动保存。

跨设备键鼠共享

跨设备键鼠共享



使用**键鼠共享**，使电脑鼠标在设备间自由穿越，体验跨设备键盘鼠标共享和文件拖拽。例如，在电脑上将光标移至屏幕边缘并穿越至手机/平板后，可使用电脑的鼠标操作手机/平板应用、使用电脑的键盘在手机/平板的备忘编辑界面输入文本。



- ① 配图仅供参考，请以产品实际为准。
- 此功能目前仅支持在 HarmonyOS 5 及以上版本的设备间使用。

开启键鼠共享

- 1 在手机/平板、电脑上，开启 WLAN、蓝牙，并登录同一华为账号。
- 2 在手机/平板、电脑上，开启键鼠共享的开关。
 - 手机/平板：进入设置 > 多设备协同 > 键鼠共享，单击开启键鼠共享的开关。
 - 电脑：单击桌面底部快捷栏中的  打开设置，单击多设备协同 > 键鼠共享，然后单击开启键鼠共享、允许鼠标移动至附近设备屏幕以内连接设备的开关。

您也可以单击桌面右下角状态栏中间区域（包含电池图标 ）或点按鸿蒙键  + C 组合键，打开控制中心，单击开启键鼠共享。

- 3 在电脑上，打开设置 > 多设备协同 > 键鼠共享，在键鼠共享的设备右侧下拉列表中选择待共享的设备。
您也可以在控制中心中单击键鼠共享，在设备列表中单击待共享的设备。单击键鼠共享设置进入键鼠共享页面，可进行更多设置。
- 4 根据需要，单击屏幕排列右侧的编辑，拖拽设备调整位置，以选择光标穿越屏幕边缘的方向，即是光标移至屏幕左侧边缘穿越至另一台设备，还是移至屏幕右侧边缘完成穿越。然后单击完成即可。

手眼同行

键鼠共享时，可通过注视屏幕，同时使用 Ctrl 键，切换光标至所注视的设备屏幕上。



- ① 配图仅供参考，请以产品实际为准。
- 此功能目前仅支持在 HarmonyOS 5 及以上版本的设备间使用。

1 在键鼠共享的设备上，同时开启手眼同行的开关。

- 手机/平板：**进入**设置 > 多设备协同 > 键鼠共享**，单击开启**手眼同行**的开关。若无此开关，则代表设备不支持此功能。
- 电脑：**单击桌面底部快捷栏中的打开**设置**，单击**多设备协同 > 键鼠共享**，然后单击**手眼同行**的开关。

2 鼠标光标在当前注视的 A 设备上时，移动视线至另一台 B 设备，当 B 设备上方出现时点按 A 设备上的 Ctrl 键，鼠标光标即可自动切换到 B 设备屏幕上。

拖拽文本/文件至对端设备

开启**键鼠共享**后，光标可在共享设备间自由穿越，您可拖拽文本、图片或文档至对端设备。

以从手机/平板拖拽文本、文件至电脑为例：

拖拽、复制文本

- 在电脑上，编辑备忘或文档时，光标移至屏幕右/左侧边缘并穿越至手机/平板。
- 在手机/平板上，打开备忘录或文档，选中文本后单指长按触控板（或鼠标左键）并移至屏幕左/右侧边缘，穿越至电脑端备忘或文档编辑界面，出现后松开手指。

拖拽、复制图片/文档

- 在电脑上，单击桌面底部快捷栏中的打开**文件管理**，然后光标移至屏幕右/左侧边缘并穿越至手机/平板。

- 2 在手机/平板上，打开**图库**或**文件管理**，选中图片或文档后单指长按触控板（或鼠标左键）并移至屏幕左/右侧边缘，穿越至电脑的文件管理界面，出现后松开手指。

使用电脑键盘输入文本

开启**键鼠共享**后，可在手机/平板上使用电脑键盘输入文本，便捷高效。

- 1 在电脑上，光标移至屏幕右/左侧边缘并穿越至手机/平板。
- 2 在手机/平板上，打开备忘或文档进行编辑时，通过点按电脑键盘上的按键输入文本。
- 3 编辑完成后，单击保存。

多设备移动通信共享

多设备间通信能力共享



开启**通信共享**，在电脑无网络或网络不佳时，可共享手机移动网络，随时随地便捷上网。您还可以在使用电脑时，共享手机的移动通信能力接打电话和收发短信。

 目前仅支持设备间一对一通信共享。

在电脑上共享手机移动网络



开启**通信共享**，在电脑无网络或网络不佳时，可共享手机移动网络，让您无需繁琐操作，随时随地便捷上网。

- 1 共享网络前，在手机、电脑上完成如下设置：
 - **手机**：开启**WLAN**、**蓝牙**、**移动数据**的开关，登录**华为账号**。
 - **电脑**：开启**WLAN**、**蓝牙**的开关，并与手机登录同一**华为账号**。

 共享网络时需删除手机上正在连接的**WLAN**。请在手机上进入**设置 > WLAN**，单击已连接的**WLAN**名称，然后单击**删除该网络**。
- 2 在手机上，进入**设置 > 多设备协同 > 通信共享**，开启**网络共享**的开关。
- 3 在电脑上，单击桌面底部快捷栏中的打开**设置**，单击**多设备协同 > 通信共享 > 连接网络**，根据需要选择不同的连接方式：
 - **自动连接**：选择**自动连接**，电脑会自动搜索并连接附近手机的移动网络。首次连接，需要在电脑上进入**设置 > WLAN**，在**共享网络**列表中单击网络名称发起连接。
 - **手动连接**：选择**手动连接**，并单击开启**接打电话**或**收发信息**的任一开关，即可在电脑上进入**设置 > WLAN**，在**共享网络**列表中单击网络名称发起连接。
- 4 待电脑右下角状态栏中出现，表示连接成功。

在电脑上共享手机电话和短信

开启**通信共享**，可在电脑上共享手机移动通信能力接听或拨打电话、查看或回复手机接收到的短消息。

- 1 在手机、电脑上，开启 WLAN、蓝牙，并登录同一华为账号。
- 2 在手机、电脑上，进入设置 > 多设备协同 > 通信共享，通过以下方式完成通话和信息能力共享：
 - 电话共享：手机开启电话共享的开关，电脑开启接打电话的开关。
 - 信息共享：手机开启信息共享的开关，电脑开启收发信息的开关。
- 3 待电脑右下角状态栏出现 ，表示连接成功。
- 4 连接成功后，您可在电脑上使用以下功能：
 - 电话共享：高清语音来电，手机和电脑会同步响铃，您可以就近或按需选择用手机或电脑接听。您也可以在电脑上，单击桌面底部快捷栏中的  拨打电话。
 - 信息共享：可在电脑上，单击桌面底部快捷栏中的  打开信息，查看和回复手机上接收到的信息。例如，电脑上应用需要短信验证码，可直接在电脑上接收验证码，无需操作手机。

文件打印

文件打印

使用打印，轻松发现电脑周边打印机，打印电脑中的文件。

连接电脑和打印机



WLAN 直连

在电脑上开启 WLAN 即可。此方式需要您的打印机支持 WLAN 直连协议，请参阅打印机说明书了解支持详情。

局域网连接



在电脑上开启 WLAN，并确保打印机与电脑接入同一 WLAN 网络，打印机配置网络请参阅打印机说明书。

USB 有线连接

- 1 使用打印机随附的 USB 线缆连接电脑和打印机，具体连接操作请参阅打印机说明书。
- 2 单击桌面底部快捷栏中的  进入应用中心，单击打开应用市场，搜索、安装有线打印应用（如智睦云打印），具体支持有线打印的应用请参阅打印机说明书或咨询打印机设备厂商。
- 3 单击桌面底部快捷栏中的  进入应用中心，单击打开安装的打印应用，根据界面提示安装、配置打印机驱动。

打印文件

- 1 连接电脑和打印机后，对电脑中不同格式的文件，选择对应的方式进行打印：
 - 图片：在文件管理或图库中选择需要打印的图片，右键单击并选择打印。



- **文档**：通过应用（如**石墨文档**）打开需要打印的文档，单击左上角  > **打印**，选择**打印范围**并单击**下一步**。
- **备忘**：在**备忘录**中打开备忘，在右侧备忘详情界面，单击上方  > **打印**。

 不同版本的应用操作路径可能有所差异，请以实际情况为准。

2 在打印界面，下拉选择要使用的打印机。调整**份数**、**色彩模式**、**纸张尺寸**等参数，然后单击**开始打印**。

 若非首次使用打印，打印时会自动连接上次使用过的打印机，无需再手动选择。

查看和管理打印任务



单击桌面右下角  > ，可查看打印任务。若要取消打印任务，将光标移至打印任务名称，单击任务右侧的  即可；若要取消所有打印任务，单击**取消全部任务**。

智慧功能

全新小艺

小艺助手

小艺是一款懂您所问的智慧助手，您可通过语音、文字输入等方式与小艺互动，快速获取问题的答案、创建日程、更改系统设置等。

 使用小艺前，请单击桌面底部快捷栏中的  打开设置，确认已登录华为账号。

打开小艺

通过以下任一方式，打开小艺对话面板，与小艺互动。

桌面小艺图标



单击桌面右下角 ，打开小艺对话面板。

快捷键

点按键盘上的智慧键 ，打开小艺对话面板。

语音唤醒词

1 通过以下任一方式，进入唤醒设置界面：

- 单击桌面底部快捷栏中的  打开设置，单击左侧边栏的小艺，然后在右侧界面单击唤醒。
- 单击桌面右下角  打开小艺对话面板，单击上方头像进入我的界面，然后单击设置 > 唤醒。



2 单击开启语音唤醒的开关，根据界面提示录入唤醒词：“小艺小艺”。

3 需要使用小艺时，说出唤醒词（“小艺小艺”），打开小艺对话面板。

进入唤醒设置界面，开启语音唤醒的开关后，单击唤醒灵敏度可设置灵敏度，单击唤醒词可重新录入唤醒词。

锁屏下与小艺交互

1 通过以下任一方式，进入唤醒设置界面：

- 单击桌面底部快捷栏中的  打开设置，单击左侧边栏的小艺，然后在右侧界面单击唤醒。
- 单击桌面右下角  打开小艺对话面板，单击上方头像进入我的界面，然后单击设置 > 唤醒。

2 单击锁屏语音技能，开启锁屏时使用语音技能的开关。



3 在锁屏界面时，点按键盘上的智慧键  或通过其他方式，打开小艺对话面板，可与小艺互动。

小艺知识问答

小艺拥有海量的知识储备，覆盖通用百科、新闻资讯、政务民生、体育赛事等类型知识，有问必答。



打开小艺，您可采用多种方式向小艺提问，小艺将根据识别到的问题进行答复。

· **发送文字**：通过以下任一方式，发送文字给小艺。

- 在小艺对话面板下方的输入框中输入文字（如“北京环球影城游玩攻略”、“今日新闻”），点按 Enter 键或单击  发送。
- 从应用（如**备忘录**、**电子邮件**）选中文本，单指按压触控板（或鼠标左键）并移动，将其拖拽至小艺对话面板输入框之外的区域。
- 从应用（如**备忘录**、**电子邮件**）选中文本并右键选择**复制**，小艺可自动感应复制内容并提供问题 Tips（如**扩写**、**润色**），单击某个 Tips 即可。若提供的问题 Tips 不符合想要咨询的问题，您可在输入框输入文字，点按 Enter 键或单击  发送，重新向小艺提问。

· **发送语音**：单击小艺对话面板下方 ，触发小艺收音并语音提问，收音结束后自动发送给小艺。

· **发送图片**：通过以下任一方式，发送图片给小艺进行智能分析，获取**描述图片**、**文字提取**、**文档扫描**等服务。

- 单击  > **图片**，从应用（如**图库**、**文件管理**）选择图片发送给小艺。
- 单击 ，截取屏幕内容，单击**问问小艺**或**描述图片**等。
- 从应用（如**图库**、**文件管理**）选中图片，单指按压触控板（或鼠标左键）并移动，将其拖拽至对话面板区域。
- **发送文档**：通过以下任一方式，发送文档给小艺进行智能分析，获取**总结摘要**、**论文解读**等服务。
 - 单击  > **文件**，从**文件管理**中选择文档发送给小艺。
 - 打开**文件管理**，找到并选中文档，单指按压触控板（或鼠标左键）并移动，将其拖拽至对话面板区域。

小艺帮写

小艺可以按照您的要求，快速生成参考文案、全文摘要、润色改写等，提升您的写作效率。

生成参考文案

您可通过语音或文字输入，将文案要求发给小艺，小艺将根据您的要求生成参考文案。例如：“公司年会邀请函”、“会议纪要”、“班级委员竞选词”。

生成全文摘要

您可将晦涩难懂的文档（如专业论文）或新闻链接发送给小艺，然后通过语音或输入文字向小艺下发指令（如“总结摘要”）。小艺理解分析、提取关键信息后可生成全文摘要，助您快速了解重点内容，节省阅读时间。

在文档的**摘要及问答**模式内，您可以对文档进行多轮问答，以获取文档更多信息（如“生成思维导图”）。完成摘要及问答后，根据界面提示，单击，可退出**摘要及问答**模式。

 部分网站链接不支持生成摘要，请以实际情况为准。

润色改写

编辑文档时，**小艺**可以帮您**扩写**或**润色**：

- 1 打开**小艺**对话面板，在文档、备忘等应用中选中文本并复制。
- 2 在**小艺**对话面板中，**小艺**自动感应复制内容并显示**扩写**、**润色**选项，根据需要选择**扩写**或**润色**。若未显示**扩写**、**润色**选项，可直接向**小艺**发送“扩写”或“润色”的指令。
- 3 扩写或润色完成后，单击可将生成结果复制粘贴到需要的地方，右键单击生成的内容可选择将此内容另存为 word、pdf 等。

表格提取

您可将包含表格的图片发送给**小艺**，让**小艺**帮您提取内容、快速生成表格。

- 打开**图库/文件管理**，选中包含表格的图片，单指长按触控板（或鼠标左键）并移动，将其拖拽至对话面板区域，然后单击**表格提取**。
- 打开**文件管理**，选中包含表格的图片或文档，点按空格键或右键选择**快速查看**，单击**小艺**对话面板下方的，截取图片或文档中的表格部分，然后单击**表格提取**。

小艺管理日程

创建日程提醒

您可以通过以下任一方式，给**小艺**下发指令，快速创建提醒：

- 通过语音或文字输入，例如：“提醒我明天上午 10 点的项目例会”、“提醒我晚上 8 点取快递”。
- 从应用（如**备忘录**、**电子邮件**）复制包含时间和事件的文本，**小艺**可自动感应文字内容并提供问题 Tips，单击 Tips（如**提取日程**）。
- 从应用（如**备忘录**、**电子邮件**）选中包含时间的文本，单指按压触控板（或鼠标左键）并移动，将其拖拽至**小艺**对话面板区域，单击 Tips（如**提取日程**）。

查看日程

通过语音或文字输入，给**小艺**下发指令，查询日历日程。例如：“查看日程”、“查一下我明天的日程安排”。

小艺快速更改设置

通过语音或文字输入，给**小艺**下发指令，快速打开或更改设置项。例如：“打开蓝牙”、“开启静音”、“提高屏幕亮度”。

 **小艺**支持的设置项持续更新中，请以实际情况为准。

小艺安装、操作应用



通过语音或文字输入，给**小艺**下发指令，快速安装、打开应用。例如：“安装视频应用”、“打开日历”、“打开音乐”。

 小艺支持的应用持续更新中，请以实际情况为准。

小艺分屏



当您编辑备忘、文档时，打开小艺进行分屏显示，一边写作，一边让小艺帮助您搜索资料、生成参考文案等。

 仅部分应用支持小艺分屏，请以实际情况为准。

- 1 单击桌面底部快捷栏中的  打开**设置**，单击左侧边栏的**小艺**，然后在右侧界面单击**通用**，打开**窗口分屏协同**开关。
- 2 打开应用（如**备忘录**），将应用窗口最大化。
- 3 单击桌面底部右下角  或点按键盘上的智慧键  打开**小艺**，应用窗口和小艺对话面板将分屏显示。即可在应用窗口编辑内容时，向**小艺**提问或让**小艺**帮写等。

设置小艺音色

1 通过以下任一方式，打开小艺音色设置界面：

- 单击桌面底部快捷栏中的  打开**设置**，单击左侧边栏的**小艺**，然后在右侧界面单击**音色**。
- 单击桌面底部右下角  或点按键盘上的智慧键  打开**小艺**，通过语音或文字输入，给小艺下发指令：“音色设置”。



2 按需选择音色，如**童声**、**少女**。







小艺翻译

小艺翻译

通过**小艺翻译**，您可翻译文本、图片及文档。



小艺对话翻译

- 1 单击桌面底部快捷栏中的  打开**设置**，确认已登录华为账号。
- 2 通过以下任一方式，唤醒小艺：
 - **小艺图标唤醒**：单击桌面右下角  。
 - **智慧键唤醒**：点按键盘上的智慧键  。
 - **语音唤醒**：说出唤醒词（“小艺小艺”）。
- 3 与小艺对话，下发翻译指令：

- **文本翻译:** 将文本拖拽至对话面板区域,或在输入框中输入文字后点按 Enter 键发送,然后通过语音或文字输入下发指令,例如“翻译成英文”。显示翻译结果后,单击 、 可复制、分享翻译的内容,也可单击  查看翻译词典。
- **图片翻译:** 从应用中(如图库、文件管理)选择图片并拖拽至对话面板,或单击对话面板下方  > 图片从应用中(如图库、文件管理)选择图片,然后通过语音或文字输入下发指令,例如“翻译成英文”。您也可以单击对话面板下方  截取屏幕内容后单击问问小艺。
- **文档翻译:** 从文件管理中选择文档并拖拽至对话面板,或单击对话面板下方  > 文件上传文档,然后通过语音或文字输入下发指令,例如“文档翻译成英文”。您也可以通过语音或文字输入下发指令,例如“打开文档翻译”,调出小艺翻译面板的文档界面,根据界面提示操作。

小艺翻译面板

文本翻译

单击桌面右下角  > , 下拉选择源语言和要翻译的目标语言,然后输入待翻译的文本。

图片翻译



- 1 在小艺翻译界面,单击**更多翻译功能**进入小艺翻译面板,单击左侧边栏的**图片**。
- 2 在右侧界面,下拉选择源语言和要翻译的目标语言,然后单击**选择图片**或从应用中(如图库、文件管理)拖拽图片至翻译区域。
- 3 翻译完成后,默认同屏显示翻译前、后的图片,方便对照核对,您也可以单击  显示翻译后的图片。

文档翻译

- 1 在小艺翻译面板,单击左侧边栏的**文档**。
- 2 在右侧界面,下拉选择源语言和要翻译的目标语言,然后单击**选择文档**或从文件管理中拖拽文档至翻译区域。您也可以输入文档链接进行翻译。
- 3 文档上传后,单击**立即翻译**。翻译完成后,您可根据需要,单击  切换显示的内容(如同屏显示翻译前、后的文档或仅显示翻译后的文档)。

查看翻译历史





你可通过以下任一方式查看小艺翻译历史:

- 单击桌面右下角  打开小艺对话面板,通过语音或文字输入下发指令,例如“打开翻译历史”。
- 单击桌面右下角  >  > **更多翻译功能**,单击左侧边栏的**历史**。

小艺字幕

小艺字幕

小艺字幕支持将系统播放的外文语言的音视频内容翻译为中文，目前支持的语种范围是英译中、日译中和韩译中。









- 1 单击桌面右下角 ，或点按键盘上的智慧键 ，打开小艺对话面板。
- 2 打开面板后，单击底部  发送语音指令，或直接在输入框中发送文字指令，例如：“帮我听一下”、“字幕”，开启小艺字幕。
- 3 开启后，桌面出现小艺字幕悬浮窗，您可以：
 - 在字幕语言中，单击左侧语言选项选择原语言为英文、日文等外文，字幕语种自动切换原语言和中文双语模式，即可实现字幕翻译，您也可以单击右侧语言选项选择字幕语言。
 - 单击 ，进入字幕设置界面，可以设置对齐方式、字号、背景透明度等。还可以选择保存至备忘录。









小艺慧记

小艺慧记

会议中，一边录音一边转写，实时生成摘要总结。会议后，立即生成会议纪要，一键归档保存。开会议，从此更高效更轻松。

使用小艺慧记转写

- 1 单击桌面右下角状态栏中间区域（包含电池图标 ）或点按（键盘上）鸿蒙键  + C 组合键，打开控制中心，单击小艺慧记。
- 2 在小艺慧记界面，输入名称，选择收音源，单击更多，设置地点、参与人等，然后单击开始，即可边录音边转写，转写结果按照不同的发言人和发言顺序分段显示。
- 3 在小艺慧记的转写界面，您可以：
 - 单击 ，设置时间、参与人、关联日程等信息。
 - 单击 ，选择隐藏或呈现某发言人的录音转写结果。
 - 单击 ，可搜索转写结果中的关键字，搜索结果会高亮显示。
 - 单击 ，可将转写结果进行精简提炼，整理成书面语。再次单击 ，可查看原文。
 - 单击  > 截图，可截取电脑屏幕后附加到小艺慧记中。
 - 单击 ，若电脑已连接手机/平板设备，在连接设备下：单击选择图片，然后在连接设备中选择图片可直接插入转写内容中；单击拍照、文档扫描，然后在连接设备中进行拍照、扫描后将图片插入到转写内容中。

- 单击  > **复制全文**，可将转写结果全文复制粘贴到需要的地方。
 - 单击 ，选择**隐藏发言人**、**隐藏时间戳**，可隐藏转写结果中的说话人、发言时间。
 - 单击  > **图片附件**，查看小艺慧记中附加的图片。
 - 单击发言人名称，例如**发言者 1**，可选择**关注**或**修改发言人名称**。选择**修改发言人名称**，在弹窗中可输入新名称，或选择已有名称进行替换，还可将发言人添加为常用发言人，下次转写识别到常用发言人，会自动将发言人名称替换为设置的名称。
 - 选中一段文本后，右键单击此内容，可对此内容进行如下操作：
 - 选择**修改**，对转写结果进行修订。
 - 选择**复制**，将转写结果进行复制。
 - 选择**备注**：单击**划重点**，下划线标注出重要内容；单击**写想法**，实时记录想法；单击**标记待办**，遗留任务随时关注。在**发言备注**页签中可查看全部备注内容。
 - 单击  > **常用发言人**，可查看添加的常用发言人名称，单击此名称右侧  并确认，可删除常用发言人。
- 4 在录音转写过程中，单击右上角 ，打开小艺对话面板，慧记内容一键导入，可围绕慧记内容随时问询小艺。
- 5 转写完成，单击  即可停止。
- 6 停止录音后，单击  可以播放录音，单击  可以继续录音和转写。

启用智能提醒

会议中临时离开，启用**智能提醒**功能，让您不错过重要内容。



- 1 在右上角单击 ，打开**智能提醒**页面。
- 2 选择**接收通知设备**，若选择本机之外的其他设备，需要在其他设备中开启小艺通知权限。
- 3 设置触发通知的昵称（如“梦洁”）后，单击**启用智能提醒**，当录音内容提到设置的昵称后，将在设备端收到提醒通知。
- 4 若需关闭**智能提醒**，在左侧转写界面中，单击**退出智能提醒**。

查看摘要与总结内容

会议中，实时生成摘要和总结，帮您提纲挈领，抓住重点。

在小艺慧记右侧界面，您可以：

- 单击**段落速览**页签，发言内容达到 200 字，可按照段落格式生成摘要：
 - 选择**自动刷新**，每隔 5 分钟自动检查新增发言内容，当新增发言内容达到字数要求后，自动生成新的摘要。
 - 选择**手动刷新**，在新增发言内容达到字数要求后，单击  生成新的摘要。

- 单击带有时间的摘要标题，左侧界面自动滑动至对应的转写内容处。
- 单击**发言总结**页签，关注的发言人的发言内容达到 200 字，可生成发言总结：
 - 若未关注发言人，单击**关注发言人**，在弹窗中选择需要关注的发言人并确认。
 - 单击**所有人** ，选择隐藏或呈现某发言人的发言总结。
 - 单击 ，已关注的发言人将高亮显示，未关注的发言人未高亮显示，单击发言人并确认，可关注或取消关注此发言人。
- 单击**发言备注**页签，查看在左侧界面对转写内容进行备注的全部信息，如划出的重点内容等。对于标记的待办内容，还可以选择**添加至日程**。

保存和查看慧记



保存慧记内容

会议结束，停止转写后，单击右上角 ，即可将慧记内容保存至**备忘录**，并关闭**小艺慧记**窗口。

您也可以单击右上角 ，在弹窗中：

- 单击**保存后退出**，关闭**小艺慧记**窗口，并将慧记转写及摘要总结保存在**备忘录**中。
- 单击**直接退出**，关闭**小艺慧记**窗口，慧记转写及摘要总结不会被保存。
- 单击**取消**，关闭弹窗，在**小艺慧记**窗口可继续转写。





查看慧记内容

- 1 打开**备忘录**，在左侧边栏单击**文件夹**下的**小艺慧记**。
- 2 在中间栏选择需要查看的慧记，在右侧界面单击慧记内容，进入慧记详情页。
- 3 在慧记详情页中，可查看慧记信息、慧记摘要等内容，并可编辑慧记内容。
- 4 单击右上角 ，可将慧记内容一键导出为 Word 文档。
- 5 单击右上角 ，关闭慧记详情页。

应用

相机

拍摄照片或录制视频

- 1 单击桌面底部快捷栏中的  进入**应用中心**，单击打开**相机**。
- 2 单击右上角  进入**设置**界面，根据使用习惯调整相机设置。
 - **调整照片规格**：单击**照片规格**，选择需要的照片规格。
 - **调整视频分辨率**：单击**视频分辨率**，选择需要的分辨率。
 - **选择视频帧率**：单击**视频帧率**，选择需要的帧率。
 - **使用参考线辅助拍照**：单击开启**参考线**的开关。开启后，取景框将出现九宫格参考线。
 - **设置定时拍照**：单击**定时拍摄**，选择需要的定时时长。返回拍摄界面，单击快门，将在倒计时结束后自动拍照。
 - **自拍镜像**：单击开启**自拍镜像**的开关。开启后，所拍图片与真实场景相反，与拍照预览一致。
 - **静音拍照**：单击开启**拍摄静音**的开关。开启后，拍照和录像时会关闭快门音。
 - **恢复默认值**：相机出厂时预置了参数，如您手动调整了参数，您可恢复默认值，将参数还原初始化。在**设置**中，单击**恢复默认值**。
- 3 返回拍摄界面，单击**拍照** >  或**录像** > 。您可以进入**图库**查看拍摄的照片和录制的视频。

图库

查看图片和视频

在**图库**中，您可以按多种维度查看图片和视频，如按照类别或者相册查看。

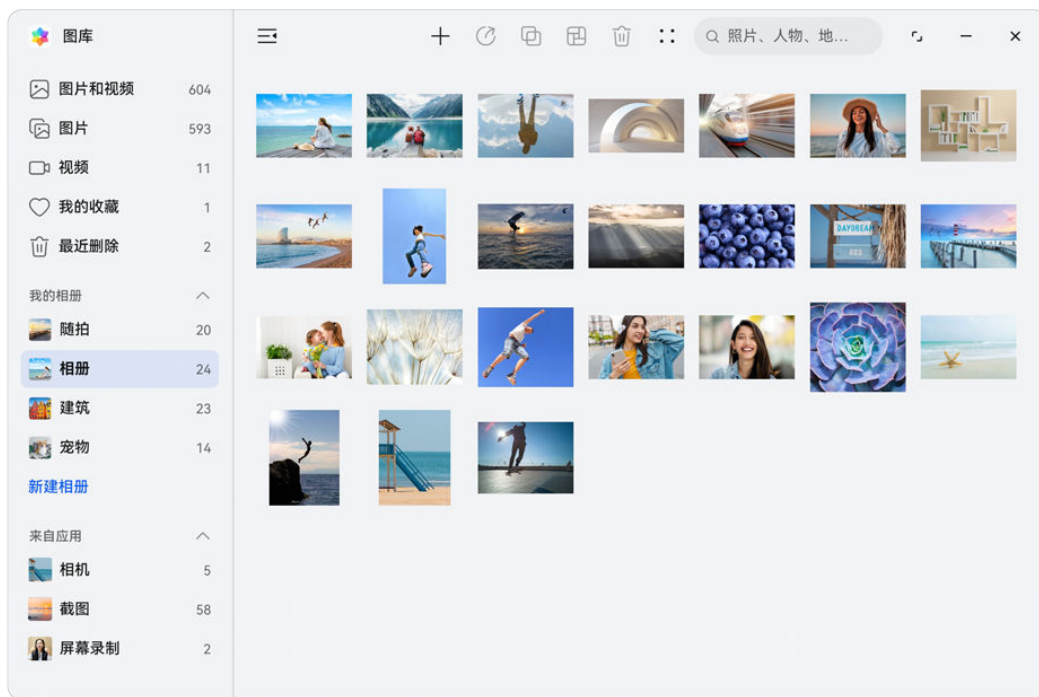

 配图仅供参考，请以产品实际为准。

按类别查看

- 1 单击桌面底部快捷栏中的  进入应用中心，单击打开图库。
- 2 在左侧目录中，单击不同类别（如图片、视频等）查看对应的图片或视频。
 - **图片和视频**：展示图库中所有的图片和视频。
 - **图片**：展示图库中所有图片。
 - **视频**：展示图库中所有视频。
 - **我的收藏**：展示所有已收藏的图片和视频。
 - **最近删除**：展示所有已删除的图片和视频。

按相册查看

在图库的**我的相册**列表中，单击对应的相册名，查看该相册内的所有图片和视频。







部分图片和视频存放在系统指定的默认相册内。例如，使用相机拍摄的照片、视频保存在**相机**相册中，截图保存在**截图**相册中。

查看图片和视频详细信息

在**图库**界面，双击打开任一图片或视频，单击  查看图片或视频的分辨率、大小、格式等参数信息。

图片对比

使用图片对比功能，您可将多张类似的图片进行同屏显示，通过缩放图片进行细节对比，帮您快速挑选出满意的图片。

- 1 单击桌面底部快捷栏中的  进入应用中心，单击图库。
- 2 单击  > 多选，勾选要对比的图片，然后单击 。
- 3 进入对比界面后，您可以进行以下操作：
 - **调整图片显示：**光标移至其中一张图片区域，单指长按触控板（或鼠标左键）并移动以调整图片显示范围，或者在触控板上双指张开/捏合以放大/缩小图片。默认开启同步缩放功能，当您调整单张图片时，对比界面中的所有图片都会同步变化。如需取消同步，单击 。
 - **删除对比图片：**单击要删除图片下方的 。
 - **更换对比图片：**当多张图片对比时，在下方列表中，单击已选择的图片，取消对比；单击未选择的图片，增加对比。
 - **重新选择图片：**单击左下角 ，勾选新图片或取消选中图片，然后单击完成。
 - **收藏选中图片：**单击要收藏图片下方的 。

快速搜索图片和视频

您可在图库搜索中输入人物、时间、事物等关键词，快速搜索图片或视频。



电脑处于熄屏充电时，将智能分析图库中的图片和视频，分析完成后，您可搜索更精确的内容。



- 1 单击桌面底部快捷栏中的  进入应用中心，单击打开图库，您可以在右上角搜索框中输入关键词（如“美食”、“风景”等）进行查找。
- 2 图库会为您呈现相关的图片和视频，并推荐关联关键词。单击推荐的关键词，或继续输入关键词，可进行更精确的搜索。

分享图片和视频

在图库中，您可选中单个或多个图片或视频，快速分享给他人。

分享单个图片或视频：单击某个图片或视频，然后单击 。

分享多个图片或视频：单击  > 多选，勾选要分享的图片或视频，然后单击 。



-  如需将图片复制到剪贴板以便粘贴到其他应用（如备忘录、邮件等），单击  后，您可选择复制，然后在要粘贴的应用中，单指点按触控板右键（或鼠标右键）选择粘贴。

编辑图片

使用图库的编辑功能，您可以对图片进行自定义编辑。



裁剪、旋转或校正图片

- 1 单击桌面底部快捷栏中的  进入应用中心，单击打开图库。

- 2 双击打开待编辑的图片，然后单击  > **裁剪**，您可以进行以下操作：
- **裁剪图片**：在**裁剪**中，拖动网格工具边角，选择图片保留的部分。您也可以**在裁剪框中拖动图片**或者**在触控板上双指开合进行缩放**，调整图片保留的部分。
如需选择固定比例裁剪（如 1: 1 等），单击**比例**，选择需要的比例后，网格工具将按选的比例固定，您可拖动边角调整工具大小。
 - **旋转图片**：在**裁剪**中，单击**旋转**，滑动角度滑条，可自定义图片的旋转角度。
若要固定角度旋转图片，单击 ；若要镜像翻转图片，单击 。
 - **校正图片**：在**裁剪**中，选择**水平校正**或**垂直校正**，滑动角度滑条，可自定义图片的校正角度。



- 3 编辑完成后，单击  保存。

调节图片亮度、对比度等

- 1 在**图库**中，双击打开待编辑的图片，然后单击  > **调节**。
- 2 根据需要选择**亮度**、**对比度**、**饱和度**等参数，滑动调节效果。
您也可以单击  一键优化图片。







- 3 编辑完成后，单击  保存。

给图片添加滤镜

- 1 在**图库**中，双击打开待添加滤镜的图片，然后单击  > **滤镜**。
- 2 选择喜欢的滤镜样式，然后单击  保存。

给图片添加涂鸦或马赛克

您可以根据需要，在图片上进行涂鸦、书写、添加马赛克等操作。

- 1 在**图库**中，双击打开待编辑的图片，然后单击  >  进入涂鸦编辑界面，您可以：
- **选择画笔颜色**：单击  打开色板，选择画笔颜色。
 - **选择画笔类型**：单击想要的画笔效果，如钢笔、荧光笔等，再次单击可选择**笔宽**、**不透明度**等效果。单击  可为图片添加马赛克。
 - **擦除画笔内容**：单击  选择橡皮擦，可擦除涂鸦或马赛克内容，再次单击 ，可选择擦除方式（如**点擦除**或**笔画擦除**），还可以选择**擦除直径**或**仅擦除荧光笔**等。
 - **复制或剪切绘画内容**：如果已在图片上绘画或书写，单击 ，在已涂抹的内容上画封闭图形（如**圆圈**），可选择**复制**或**剪切**该涂抹内容。

复制或剪切后，在合适的位置，单指长按触控板（或鼠标右键），选择**粘贴**，将涂抹内容粘贴到对应位置。

您也可以单指长按触控板（或鼠标左键）拖动选中的内容到画板任意位置。

- **设置抬笔成形**：单击 ，开启**抬笔成形**，画出图形后抬笔，电脑会自动识别图形并变成标准图形。

2 编辑完成后，单击  保存。

重命名图片

1 在**图库**中，双击打开待重命名的图片。

2 单击  > **重命名**，输入该图片的新名称，然后单击**确定**。

添加备注



1 在**图库**中，双击打开待添加备注的图片。

2 单击  > **添加备注**，输入该图片的备注信息，点按 Enter 键确定。



拼图

使用拼图功能，您可以将**图库**中的多张图片快速拼接成一张，方便分享。

1 单击桌面底部快捷栏中的  进入**应用中心**，然后单击打开**图库**。

2 单击  > **多选**，勾选需要拼接的图片，然后单击 。

3 在**拼图**界面，选择一个拼图模板，您可以进行以下操作：

- **调整图片位置**：长按要调整的图片，将其拖拽至想要的位置进行交换。
- **调整图片显示部分**：单击要调整的图片，拖动图片或双指开合，调整图片的显示部分。
- **旋转图片**：单击要调整的图片，然后单击  或  进行旋转或镜像翻转。
- **添加或删除边框**：拼图默认在图片之间和外沿显示边框，如您不需要边框，单击**边框**可删除。
- **更换拼图图片**：单击已选择的图片，然后单击  更换图片。



4 单击  保存拼图效果。

编辑视频

拍摄视频后，您可在**图库**中进行编辑。

1 单击桌面底部快捷栏中的  进入**应用中心**，单击打开**图库**。



2 双击打开要编辑的视频，单击 ，您可实现以下操作：

- **裁剪、旋转或校正视频：**单击**裁剪**，拖动网格工具边角，选择要保留的部分。您可以在修剪框中拖动视频，或双指开合进行缩放，调整显示部分。
如需选择固定比例裁剪（如 1: 1 等），单击**比例**，选择需要的比例后，网格工具将按选中的比例固定，您可拖动边角调整工具大小。
如需自定义视频的旋转角度，单击**旋转**，滑动角度滑条。若要固定旋转或镜像翻转视频，单击  或 。
如需自定义视频的校正角度，单击**水平校正**或**垂直校正**，滑动角度滑条。
- **截取视频：**单击**调节**，滑动底部视频预览条两端，选中需要保留的部分，选择后，可单击左侧的播放按键，预览截取效果。单击 ，可关闭视频原声。
- **调节视频：**在**调节**中，根据需要选择**亮度**、**对比度**、**饱和度**、**锐度**等选项，滑动调节效果。如果想快速优化视频效果，您可选择**一键调节**，系统会智能识别视频场景，匹配对应场景效果，帮您提升视频的清晰度、色彩等。
- **为视频添加滤镜：**单击**滤镜**，选择喜欢的滤镜样式。

3 编辑完成后，单击  保存。

提取图片中的文字或主体

提取图片中的文字

- 1 单击桌面底部快捷栏中的  进入**应用中心**，单击打开**图库**。
- 2 双击打开包含较多文字内容的图片。图片右下角出现  后，单击该图标，系统会自动识别并提取文字。
- 3 单击**复制全部文本**，再点按 Ctrl + V 组合键粘贴至备忘录或分享给他人。



提取图片中的主体

- 1 在**图库**界面，双击打开待提取主体的图片（如人像、宠物等），光标移至图片区域，单指长按触控板（或鼠标左键），系统会自动识别并提取主体。
- 2 您可根据需要，将提取的主体进行**复制或分享**。

整理相册

当图片和视频比较多时，您可以通过相册管理图片和视频，方便查看。



新建相册

- 1 单击桌面底部快捷栏中的  进入**应用中心**，单击打开**图库**。
- 2 单击**新建相册**，输入新相册名称，点按 Enter 键确定。
- 3 选择  添加图片或视频。

- 若要重命名相册，右键单击要重命名的相册，选择**重命名相册**。
- 若要删除相册，右键单击要删除的相册，选择**删除相册**。删除时，原相册中的图片和视频也被同步删除。
- 系统预置的相册无法重命名或删除，如**图片**、**视频**、**我的收藏**等。



移动图片和视频

打开某个相册，单击要移出的某个图片或视频，然后单击  > **移动到**，选择一个已有相册或单击**新建相册**。

若需批量移出，您可单击  > **多选**，勾选要移出的图片或视频，然后单击  > **移动到**，选择一个已有相册或单击**新建相册**。

- **图片和视频**聚合了图库的全部图片和视频，将图片或视频移动到其他相册，仍会在**图片和视频**中显示（隐藏、删除的图片或视频除外）。

收藏图片和视频

单击要收藏的某个图片或视频，然后单击右上角  收藏，单击 ，取消收藏。

如需批量收藏，您可单击  > **多选**，勾选要收藏的图片或视频，然后单击  > **收藏**。

- 收藏后，原图库中的文件不会被移动，收藏后的图片和视频会呈现在**我的收藏**相册中，方便您查看。

隐藏图片和视频

您可以在图库中隐藏隐私图片或视频，通过锁屏验证访问。

隐藏图片或视频：单击某个图片或视频，然后单击  > **隐藏** > **确定**。

若需批量隐藏，您可单击  > **多选**，勾选要隐藏的图片或视频，然后单击  > **隐藏** > **确定**。

查看已隐藏图片或视频：在**图片和视频**相册页签，单击  > **隐藏相册**，输入锁屏密码验证后，即可查看隐藏的图片或视频。

您可在查看时切换视图，方便您按不同维度查看。在**隐藏相册**中，单击 ，选择**切换图片视图**或**切换相册视图**。



取消图片和视频的隐藏：在**隐藏相册**界面，单击某个图片或视频，然后单击 。



若需批量取消隐藏，您可单击  > **切换图片视图**，勾选取消隐藏的图片或视频，然后单击 。

- 取消隐藏后，图片和视频将恢复到原来位置。

删除图片和视频

删除图片或视频：单击某个图片或视频，然后单击  > **删除**。

若需批量删除，您可单击  > **多选**，勾选要删除的图片或视频，然后单击  > **删除**。

-  删除的图片或视频会在**最近删除**中保留一段时间（最长 30 天），超过该时间后会被永久删除。
- 若要永久删除图片或视频，请在**最近删除**中，勾选要删除的图片或视频，单击  > **永久删除**。

恢复删除的图片或视频：在**最近删除**相册中，单击某个图片或视频，然后单击 。

若需批量恢复，您可单击  > **多选**，勾选需要恢复的图片或视频，然后单击 。

-  若原相册被删除，电脑会为您重新创建该相册。

图库智能分类

电脑处于熄屏充电时，将智能分析**图库**中的图片，并按地点、人像、风景等多种类别智能分类，帮助您更快捷地整理和查看图片。



您可以进入**图库 > 智能相册**，单击查看**人像相册**、**分类相册**等。

畅连

畅连你我，乐享沟通

使用**畅连**，可以与好友发送消息、语音视频聊天等，让沟通简单、高效。

开启畅连

- 单击桌面底部快捷栏中的  进入**应用中心**，单击打开**畅连**。
- 在用户协议界面，单击**同意**。
- 根据界面提示登录**华为账号**，即可成功登录**畅连**。
若您已在本机登录**华为账号**，打开**畅连**后将关联此账号并自动登录。
 若已登录**华为账号**，进入**畅连**应用后仍无法自动登录，请按照界面指引操作。

畅连号码绑定或变更

若拥有多个号码，可以给**畅连**绑定多个号码，方便好友联系。也可以更换或删除已绑定的号码。

在**畅连**界面，单击左上角头像，然后单击**设置 > 畅连手机号**，您可以：

- 若仅绑定 1 个号码，单击**添加新号码**，根据界面提示输入新的手机号并获取验证码，然后单击**确定保存**。
- 若已绑定多个号码，单击**号码管理**，添加或删除号码。

- 单击已绑定号码右侧的**更换**，可更换绑定其他号码。
- 勾选已绑定的多个号码中的某个号码，可将该号码设置为本机默认号码。

管理联系人



在**畅连**界面，您可以根据需要添加、编辑、收藏或删除联系人。

添加联系人

单击顶部 ，选择**新建联系人**，输入姓名、电话等信息，添加联系人。



编辑/收藏/删除联系人

在**联系人**页签单击联系人，在右侧详情页中：





- 单击 ，可编辑联系人信息。
- 单击 ，可收藏联系人至**联系人**页签中的**收藏**分组中。
- 单击 ，可删除联系人，还可将联系人加入或移除黑名单。

使用畅连通话

使用**畅连**，与华为手机、平板等畅快互连和音视频通话。

1 在**联系人**页签单击头像右下角带有畅连图标（如 ）的联系人，在右侧详情页中，单击  或 ，可与已开通**畅连**的号码进行语音或视频通话。

2 通话过程中，单击**畅连**通话窗口，您可以：

- 单击 ，通话静音。
- 单击 ，关闭摄像头。
- 连接耳机时，畅连自动使用耳机播放通话。若连接了耳机等其他设备，单击通话播放模式图标（如 ，不同设备显示的图标可能存在差异，请以实际情况为准），可以切换声音的输出设备。
- 单击 ，可发送畅连消息。

 部分功能仅视频通话支持，请以实际情况为准。

3 通话完成后，单击 ，结束通话。

拦截陌生号码来电

开启拦截功能，免去陌生号码来电的干扰。

- 1 单击桌面底部快捷栏中的  打开**设置**，单击左侧边栏的**畅连通信**。
- 2 在右侧界面，单击**安全设置**，开启**不接听陌生号码来电**开关。

使用畅连消息聊天











使用畅连的消息聊天，不仅可发送文字，还能发送图片等内容，让聊天内容更丰富。

单击顶部 ，选择**发起聊天**，选择与好友单聊、群聊：

单聊：选择某个联系人，然后单击**完成**开始聊天。

群聊：选择多个联系人，然后单击**完成**发起群聊。

聊天过程中，除了发送文字消息，您还可以：

- **发送表情**：单击  插入表情，然后单击**发送**。
 - **单聊时进行畅连通话**：单击  或 ，发起语音或视频通话。
 - **发送图片/视频**：单击  > **图片**，选择电脑中已有的图片/视频，单击**发送**。单击  > **拍摄**，可实时拍照或录像后进行发送。
 - **发送文件**：单击  > **文件**，选择文件，单击**打开**。
 - **导入设备图片**：若电脑已连接手机/平板设备，单击  > **我的设备导入**，单击**选择图片**，在连接设备中选择图片后可直接发送，单击**拍照**、**文档扫描**，在连接设备中进行拍照、扫描后将图片直接发送。
 - **发送信封消息**：单击  > **信封消息**，进入**信封消息**模式，在此模式下发送的文字、图片、文件等内容在对话框内不会直接呈现，单击后才可查看，消息内容不支持截屏或录屏。若勾选**使用即阅信纸**，信息内容仅可查看一次，保护交流隐私。再次单击  > **信封消息**可退出此模式。
 - **操作聊天内容**：在对话框中，右键单击聊天内容，可进行多选、复制、回复、转发、删除、撤回等操作（图片等内容仅支持部分操作）。
 - **管理聊天**：单击 ，可增加聊天成员、修改群聊名称、设置群聊公告、置顶聊天、清空聊天记录等。
-  单聊、群聊中支持的功能不同，请以实际情况为准。

畅连消息设置和通知提醒

对已发送消息设置已读提醒，随时关注好友读取消息的动态。设置新消息通知提醒，不错过每一个重要消息。开启拦截功能，免去陌生人消息的干扰。

单击桌面底部快捷栏中的  打开**设置**，单击左侧边栏的**畅连通信**，在右侧界面，您可以：

- **开启已读回执**：单击**消息设置**，开启**已读回执**开关，好友读取您发送的信息后，将返回已读提醒，反之亦然。
- **设置回车键发送信息**：单击**消息设置**，开启**回车键发送消息**开关，使用消息聊天时，点按 Enter 键进行发送，若需换行则点按 Ctrl + Enter 键。

- **开启进群确认**：单击**消息设置**，开启**非联系人拉我进群时需要确认**开关，非好友拉您进群时需要您确认后才能生效。
- **设置消息提醒方式**：单击**通知提醒 > 通知管理**，开启**允许通知**开关，可根据需要，设置**提醒方式**（如**横幅通知**），开启**置顶显示通知、响铃**等。
- **设置聊天界面内新消息通知**：单击**通知提醒 > 聊天界面内新消息通知**，开启**声音**开关。当会话列表及当前聊天中收到新消息时，设备将发出声音提醒。
- **拦截陌生人消息**：单击**安全设置**，开启**不接收陌生人消息**开关，您将不会收到陌生人发送的消息。

恢复或退出畅连



畅连应用支持误卸载后快速恢复，也支持在您不使用时退出应用。

恢复畅连

畅连应用被误卸载后，可以尝试恢复它，继续享受畅连带来的优质交流和分享体验。

若要恢复畅连应用，选择如下以下任一方式：

在应用和元服务中恢复



- 1 单击桌面底部快捷栏中的  打开**设置**，单击左侧边栏的**应用和元服务**。
- 2 在右侧界面，单击右上角 ，选择**恢复应用**。
- 3 单击**畅连**右侧**恢复**，即可恢复此应用。

在畅连通信中恢复

- 1 单击桌面底部快捷栏中的  打开**设置**，单击左侧边栏的**畅连通信**。
- 2 在右侧界面，打开**畅连通信**开关，单击**打开畅连 > 恢复**，即可恢复此应用。

退出畅连

若要退出**畅连**，选择如下以下任一方式：

- 单击桌面底部快捷栏中的  打开**设置**，单击左侧边栏的**畅连通信**，在右侧界面关闭**畅连通信**的开关。
- 从电脑任意位置退出**华为账号**，**畅连**将自动退出。例如，单击桌面底部快捷栏中的  打开**设置**，单击左侧边栏顶部的**华为账号**，在右侧页面底部单击**退出账号**，根据界面提示退出**华为账号**。

时钟



使用时钟

时钟可以帮助您更好地管理时间、记录时间、规划日常活动。

设置闹钟提醒

设置闹钟，在特定时间提醒您，让重要事情不错过。

添加闹钟

- 1 单击桌面底部快捷栏中的  进入应用中心，单击打开时钟。
- 2 在闹钟页签，单击 ，添加一个闹钟。
- 3 根据屏幕提示，设置闹钟时间、重复周期、闹钟铃声等，然后单击  保存。

修改或删除闹钟

进入时钟 > 闹钟，单击一个设置好的闹钟，可进行修改或者删除操作。





让闹钟稍后提醒

闹钟响起后，在闹钟弹窗中，可直接单击关闭，若需要再次提醒可单击稍后提醒。闹钟将在添加闹钟时设置的再响间隔后响起。

使用秒表计时





精确计量短时任务的持续时间或间隔时间，并可标记关键时间点，让您准确把握时间。

- 1 在时钟界面，单击秒表页签，单击  开始计时。
- 2 计时过程中，可根据需要执行以下操作：

- 单击 ，标记关键时间点。
- 单击 ，暂停计时。
- 单击 ，继续计时。
- 单击 ，重置时间，重新开始计时。

使用计时器倒数计时

从设定的时间开始倒数，倒计时结束触发提醒，提醒您进行某项任务。

- 1 在时钟界面，单击计时器页签，根据需要设置时间，开始计时：
 - 单击时、分、秒上方的文本框，自定义设置时间，单击 。
 - 单击应用已设定好的时间。
- 2 计时过程中，可根据需要执行以下操作：
 - 单击 ，在弹出界面中选择提醒铃声。
 - 单击 ，暂停计时。
 - 单击 ，继续计时。
 - 单击 ，返回计时器首页，设定时间后重新开始倒数计时。

3 计时结束，桌面右下角会弹出横幅通知并伴随响铃提醒（非静音时），单击**关闭**，可关闭响铃。

查看世界各地时间

您可以使用**世界时钟**查看世界各地的实时时间。

添加城市

在**时钟**界面，单击**世界时钟**页签，单击，输入城市名称搜索城市或从城市列表中选择城市，可查看当地时间。

删除城市

在**世界时钟**页签，右键单击城市卡片，选择**删除**，或者向左滑动城市卡片，可直接删除。

录音机

录音机

会议、讲座、演讲等场景中，使用录音机记录讲话内容，便于随时回放整理成笔记，方便快捷。

录音

 录音默认命名为“未命名录音”。录音前，若您单击**允许访问**，允许录音机访问设备的位置信息，录音将以位置命名录音文件。

1 单击桌面底部快捷栏中的进入**应用中心**，单击打开**录音机**。

2 单击，根据界面提示操作，开始录音。

3 在录音过程中：

· 单击，可在关键位置添加标记。

· 单击，可暂停录音。

· 单击，可继续录音。

4 单击，可结束录音。

查看和播放录音

在**录音机**界面的中间录音列表中，单击某个录音文件即可播放。

在右侧录音页中：

· 单击 > **重命名**，可修改录音文件名称。

· 单击，可在关键位置添加标记。

· 单击，可暂停播放。

- 单击 ，可继续播放。
- 单击播放速度图标可切换播放速度，如  表示 1 倍速播放， 表示 2 倍速播放。

分享录音

1 在录音机界面，您可通过以下任一方式，进入分享界面：

- 右键单击待分享的录音文件，选择**分享**。
- 单击待分享的录音文件，在右侧录音页中单击  > **分享**。

2 选择一种分享方式，分享录音至其他设备或应用。

- 选择**华为分享**，单击已开启**华为分享**的设备，在设备端确认接收，即可将录音分享至其他设备。
- 选择对应应用，如**备忘录**，即可将录音分享并保存至该应用。







将录音文件转换成文本

将录音转写成文本，查看内容一目了然。

1 在录音机界面的中间录音列表中，单击待转换的录音文件，在右侧录音页中单击 。

2 在**场景词库**中，选择合适的领域后，单击**开始转写**。

3 转写完成后，您可以：

- 单击 ，可隐藏或显示某发言人的录音转写结果。
- 单击 ，可搜索转写结果中的关键字，搜索结果会高亮显示。
- 单击 ，进入**智能摘要**生成页面。待摘要生成后，可选择**复制**，将摘要内容复制到需要的地方，或选择**添加至原文**，将摘要内容添加到转写内容中，以便打开录音后可随时查看摘要内容。
- 单击  > **复制全文**，可将转写结果全文复制粘贴到需要的地方。
- 单击  > **文本替换**，可对转写结果中的某些内容进行全文替换。
- 单击 ，选择**隐藏发言人**、**隐藏时间戳**，可隐藏转写结果中的说话人、发言时间。
- 单击发言人名称，例如**发言者 1**，可修改发言人名称。

删除和恢复录音

删除录音

您可通过以下任一方式，删除录音：

在录音机界面的中间录音列表中，您可通过以下任一方式，删除录音：

- 右键单击待删除的录音文件，选择**删除**

- 单击待删除的录音文件，在右侧录音页中单击  > **删除**。

永久删除录音

-  永久删除的录音会从**最近删除**的录音列表中移除，无法恢复。

删除的录音将在**最近删除**保留一段时间，超过该时间后会被自动永久删除。

若您想手动永久删除，可单击左侧边栏的**最近删除**，然后通过以下任一方式永久删除录音：

- 单击中间区域上方 ，选择**全部删除**。
- 右键单击某个录音文件，选择**永久删除**。

恢复录音

若您想恢复最近删除的录音，可单击左侧边栏的**最近删除**，然后通过以下任一方式恢复录音：

- 单击中间区域上方 ，选择**全部恢复**。
- 右键单击某个录音文件，选择**恢复**。

计算器

计算器





使用**计算器**，可以进行简单的加减乘除计算，也可以进行指数、开方、函数等较复杂的科学计算。

使用计算器

- 1 单击桌面底部快捷栏中的  进入**应用中心**，单击打开**计算器**。
- 2 在**计算器**界面，可以进行指数、开方、函数等较复杂的科学计算，也可以进行简单的基础计算。

若仅需要进行简单计算，您可以单击  > **标准计算器**，切换至界面更为简洁的标准计算器即可。

拷贝、删除或清除数字

- **拷贝计算结果**：光标选中计算结果，右键单击，可选择**复制**或**剪切**，将结果粘贴到其他位置使用，如备忘录或文档中。
- **删除最后一位数**：单击 。
- **清除显示**：单击 。当单击  完成计算后，也可以单击  清除显示。



设置

查找设置项

快速查找设置项

无需层层查找，通过搜索可一步直达设置项，让操作更便捷。

您可以通过以下任一方式快速查找设置项：



- **通过小艺搜索查找：**单击桌面左下角  调出小艺搜索，输入设置项名称，在显示的搜索结果中，单击进入该设置项界面。
- **在设置中查找：**单击桌面底部快捷栏中的  打开设置，在左侧边栏的搜索框中输入设置项名称，在显示的搜索结果中，单击进入该设置项界面。

网络

网络与连接

连接至 WLAN 网络

 请谨慎接入公共场所的免费 WLAN 网络，避免造成个人隐私数据泄露及财产损失等安全隐患。

- 1 单击桌面底部快捷栏中的  打开设置，单击左侧边栏的 WLAN。
- 2 在右侧界面，单击开启 WLAN 的开关，然后通过以下任一方式连接至 WLAN 网络：
 - 在可用 WLAN 或其他 WLAN 列表中，单击要连接的 WLAN 网络。如果选择了加密的网络，则需输入密码。
 - 在触控板上双指上滑（或下滑鼠标滚轮），将页面滑至底部，单击添加其他网络，根据界面提示输入网络名称、安全性、代理等信息，完成 WLAN 连接。
- 3 待桌面右下角状态栏显示 ，表示 WLAN 连接成功。

添加 VPN 网络

VPN (Virtual Private Network ，虚拟专用网络) 是在公用互联网中建立一个临时的、安全的通讯连接网络，并对数据加密传输，确保网络安全。

外出办公或异地出差时，通过 VPN 网络接入公司内部网络，可在保证信息安全的前提下，获取公司内部资料。

- 1 请向 VPN 服务器管理者获取 VPN 网络名称、类型、服务器地址等信息。
- 2 单击桌面底部快捷栏中的  打开设置，单击左侧边栏的多设备协同。

- 3 在右侧界面，单击 **VPN > 添加 VPN 网络**，根据界面提示，输入获取的 **VPN 网络名称、类型、服务器地址**等信息，然后单击**保存**。
- 4 在 **VPN** 界面，单击已完成设置的 **VPN 网络**，输入 **VPN 网络的用户名和密码**，然后单击**连接**。

使用代理服务器

代理服务器是一种位于客户端和服务端之间的网络组件，可以拦截、转发客户端和服务端之间的网络请求。使用代理服务器，有助于提高网络性能、保护网络安全、修复网络故障等。





您可根据需要，手动设置代理服务器：

- 1 单击桌面底部快捷栏中的  打开**设置**，单击左侧边栏的**网络**。
- 2 在右侧界面，单击**代理 > 使用代理服务器**，在弹框界面，单击开启**使用代理服务器**的开关。
- 3 根据界面提示输入**服务器、端口**，并根据需要填写可忽略代理设置的主机或域，然后单击**保存**。

开启或关闭飞行模式

搭乘飞机时，可按照航空公司要求，开启**飞行模式**。**飞行模式**会禁止电脑使用网络、蓝牙及其关联的功能（如华为分享），其他非联网的功能仍可正常使用。



您可以通过以下任一方式开启或关闭**飞行模式**：

- **在设置中操作：**单击桌面底部快捷栏中的  打开**设置**，单击左侧边栏的**网络**，然后在右侧界面单击开启或关闭**飞行模式**的开关。
- **在控制中心操作：**单击桌面右下角状态栏中间区域（包含电池图标 ）或点按（键盘上的）鸿蒙键  + C 组合键，打开**控制中心**，单击开启或关闭**飞行模式**的开关。
- **让小艺帮您操作：**单击桌面右下角  打开**小艺**，通过语音或文字输入向小艺下发指令，例如：“开启飞行模式”。

使电脑易于查看

调节字体和显示大小

您可根据使用习惯，调节字体大小或粗细、应用界面内容（如文字、图片等）的显示大小，使电脑屏幕内容更容易被看清，提高使用舒适度。

- 1 单击桌面底部快捷栏中的  打开**设置**，单击左侧边栏的**显示和亮度**。
- 2 在右侧界面，根据需要拖动对应设置项的滑块或单击滑块两侧的图标（如 、）进行调节，然后单击**应用**。
 - **字体大小：**调节应用界面的文字大小。
 - **字体粗细：**调节应用界面的文字粗细。

- **显示大小**：等比缩放应用界面显示的内容（如文字、图片等）。





3 若想撤销修改，可单击**系统默认**，恢复初始字体大小、字体粗细和显示大小。

护眼设置

调节屏幕亮度



根据个人需求调节屏幕亮度，以适应不同的环境光线，让您更舒适地浏览页面。

通过以下任一方式调节屏幕亮度：

- 单击桌面右下角状态栏中间区域（包含电池图标）或点按鸿蒙键 + C 组合键，打开**控制中心**，拖动亮度滑块调节屏幕亮度。
- 单击桌面底部快捷栏中的 打开**设置**，单击左侧边栏的**显示和亮度**，在右侧**亮度**中，拖动滑块调节屏幕亮度。或开启**自动调节**的开关，使屏幕亮度随着周围光线的变化自动调节，方便您在不同环境下都能获得较好的视觉体验。
- Fn 键指示灯熄灭时，点按 键降低屏幕亮度，点按 键增加屏幕亮度。

使用护眼模式

开启**护眼模式**，调整屏幕光为更加温和的暖光，能有效降低蓝光辐射，缓解用眼疲劳。

- 1 单击桌面底部快捷栏中的 进入**设置**，单击左侧边栏的**显示和亮度**。
 - 2 在右侧界面，单击**护眼模式**，您可以根据需要设置开启时间：
 - **全天开启**：单击打开**全天开启**的开关。
 - **定时开启**：单击**定时开启**，打开**定时开启**的开关，可设置为**日落到日出**或**自定义时段**。
-  因滤除部分蓝光，屏幕显示颜色会偏暖，属正常显示。
- 建议您每使用设备半小时后，休息 10 分钟时间，可向远处眺望、放松眼球，避免眼部疲劳。
 - 建议您养成做眼保健操的良好习惯，保护视力，预防近视。

使用深色模式

将应用背景设置为深色，降低屏幕过亮对人眼的刺激，让您获得更舒适的视觉体验，同时还能节省电量。

进入**设置 > 显示和亮度**界面，在右侧界面单击**深色模式**，根据需要设置开启时间：

- **全天开启**：单击打开**全天开启**的开关。
- **定时开启**：单击打开**定时开启**的开关，然后设置**开始时间**和**结束时间**。

使用电子书模式

长时间阅读文章或浏览网页时，开启**电子书模式**，可缓解用眼疲劳。

- 1 进入**设置 > 显示和亮度**界面，在右侧界面单击**电子书模式**，打开**电子书模式**的开关。

2 根据阅读内容，单击选择您需要的电子书模式：

- **彩色绘本：**提供绘本般彩印书籍阅读体验。
- **经典黑白：**提供报纸般沉浸式文字阅读体验。

色彩与色温设置

您可根据使用习惯，选择对眼睛较为舒适的色彩或色温模式。

色彩设置

- 1 单击桌面底部快捷栏中的  进入**设置**，单击左侧边栏的**显示和亮度**。
- 2 在右侧界面，单击**色彩调节与色温**，根据喜好选择想要的色彩模式（建议选择对眼睛较为舒适的标准模式）：
 - **标准：**屏幕显示的颜色更接近自然色调。
 - **鲜艳：**屏幕显示的颜色更鲜艳明亮。

色温设置

 若已开启**护眼模式**，色温不可调节。

进入**设置** > **显示和亮度** > **色彩调节与色温**界面，根据喜好选择想要的色温模式（建议选择对眼睛较为舒适的标准或暖色）：

- **标准：**屏幕显示更接近自然颜色的色温。
- **暖色：**屏幕显示的内容偏黄。
- **冷色：**屏幕显示的内容偏白。
- **自然：**屏幕显示自动适配环境色温。
- 在色环上拖动圆点可更改色温；单击**标准**可恢复初始状态。

屏幕刷新率

当您选择高刷新率时，动态画面看起来会更流畅，但会更耗电。

- 1 单击桌面底部快捷栏中的  进入**设置**，单击左侧边栏的**显示和亮度**。
- 2 在右侧界面，单击**屏幕刷新率**，选择需要的刷新率。

使键盘、鼠标、触控板易于使用

键盘设置

单击桌面底部快捷栏中的  打开**设置**，单击左侧边栏的**键盘**。您可根据习惯更改以下设置：

- **重复输入速率：**拖动滑块调节按键重复的速度。蓝色区域越大，长按键盘按键时，速率越高，输入字符越多。
- **重复输入延时：**拖动滑块调节按键重复延迟的时间间隔。蓝色区域越大，长按键盘按键时，延时越长，重复触发时间越长。

调节后，您可在**键重复速度测试**的输入框中，长按键盘上某个按键进行测试，以确保调整后的**重复输入速率**和**重复输入延时间隔**符合要求。

鼠标设置

单击桌面底部快捷栏中的  打开**设置**，单击左侧边栏的**鼠标**。您可根据习惯更改以下设置：

- **主鼠标键**：默认为左键，单击鼠标左键可选择一個操作对象，例如单击应用图标打开应用。若更改为右键，则单击鼠标右键可选择一個操作对象。
- **未选中窗口滚动**：默认开启，打开多个应用时光标移至不在桌面最上层的应用窗口时，也可通过触控板或鼠标使窗口页面滚动。若不想未选中窗口页面滚动，可单击关闭**未选中窗口滚动**的开关。
- **光标速度**：拖动滑块调节光标移动速度。值越大，速率越高，光标移动速度越快。
- **滚动速度**：拖动滑块调节滚动速度。值越大，速率越高，鼠标滚动可跨越的行数越多。
- **光标样式**：设置**光标填充颜色**、**光标大小**。

触控板设置

根据个人习惯，更改触控板设置，让指尖操作得心应手。

单击桌面底部快捷栏中的  打开**设置**，单击左侧边栏的**触控板**。您可以根据习惯更改以下设置：







- **光标速度**：在**光标点按**页签，拖动**光标速度**滑块调节光标移动速度。蓝色区域越大，速率越高，光标移动速度越快。
- **菜单弹出方式（类似鼠标右键）**：在**光标点按**页签，更改**菜单弹出方式**，如设置为**点按左下角**，则按压触控板左下角相当于鼠标右键单击的效果。
- **按压灵敏度**：在**光标点按**页签，拖动**按压灵敏度**滑块调整按压触控板的响应灵敏度，蓝色区域越大，按压触控板所需的力度越小。
- **振感强度**：在**光标点按**页签，拖动**振感强度**滑块调整按压触控板时能感受到的振感强度，蓝色区域越大，震感越强烈。
- **自然滚动**：更改内容跟随手指的滚动方向，如浏览页面时，在触控板上双指滑动时，内容默认跟随手指同方向移动，即双指向上滑动时页面也向上滑动。若您想内容与手指移动方向相反，在**滚动缩放**页签，单击关闭**自然滚动**的开关。
- **开启/关闭触控板手势**：开启或关闭触控板手势功能。如在**光标点按**页签开启或关闭**轻点单击**等；在**滚动缩放**页签，开启或关闭**放大或缩小**等；在**更多手势**页签，开启或关闭**显示桌面或恢复窗口**、**进入多任务**等。
- **启用/禁用触控板**：触控板功能默认开启，若您想禁用触控板，在**光标点按**页签，可单击关闭**启用触控板**的开关。

声音

声音设置

调节输出音量

媒体、来电、通话、闹钟等播放音量，以及消息通知、提示音等提示音量，可通过如下方式调节：

- Fn 键指示灯熄灭时，点按  或  键调节播放音量，点按  键静音。
- 单击桌面右下角状态栏中间区域（包含电池图标 ）或点按（键盘上）鸿蒙键  + C 组合键，打开控制中心，拖动音量滑块调节播放音量。
- 单击桌面底部快捷栏的  打开设置，单击左侧边栏的声音，在右侧输出页签，拖动播放音量或提示音量右侧滑块调节音量，或打开静音开关，将播放音量和提示音量同时静音。

关闭/开启麦克风

Fn 键指示灯熄灭时，点按  键，关闭麦克风（ 键指示灯亮起）。再次点按  键，重新开启麦克风。



切换声音的输出、输入设备

若电脑外接了音箱、耳机等设备后，您可以根据需要切换输出、输入设备。

在设置中切换



- 1 单击桌面底部快捷栏的  打开设置，单击左侧边栏的声音。
- 2 在右侧输出或输入页签，可将输出、输入设备切换为本机或外置设备。

在控制中心中切换

- 1 单击桌面右下角状态栏中间区域（包含电池图标 ）或点按（键盘上）鸿蒙键  + C 组合键，打开控制中心。
- 2 光标移至音量滑块右侧，待出现 ，单击此图标，进入声音页面，可将输出设备切换为本机或外置设备。

更改提示声音

电脑提供多种提示声音，您可以根据个人喜好设置。

- 1 单击桌面底部快捷栏的  进入设置，单击左侧边栏的声音。
- 2 在右侧输出页签，您可以：
 - 单击通知铃声右侧 ，选择喜欢的声音，或下滑至页面底部，选择无铃声。
 - 单击开机声音、操作反馈提示音或音量调节提示音的右侧开关，可开启或关闭对应的提示音。



使用 HUAWEI SOUND AI 音效，降低噪声

音视频通话时，使用 HUAWEI SOUND AI 音效，降低环境声（如敲击键盘声等）的干扰，让您听得更清晰，或让您的声音更清晰地传递给对方。

在设置中开启 HUAWEI SOUND AI 音效

- 1 单击桌面底部快捷栏的  进入设置，单击左侧边栏的声音。
- 2 在右侧输出页签，您可以：
 - 播放音视频时：开启 **AI 智慧伴唱**，智能降低音视频中的人声，保留伴奏或背景音；开启 **AI 人声突显**，智能降低伴奏或背景音，突显人声。
 - 通话时，开启**通话对端降噪**，减少对端设备的干扰噪声，让您听得更清晰。
- 3 在右侧输入页签，您可以：
 - 多人会议时，开启**多人纯净人声**，消除环境噪声干扰，增强人声。
 - 连接耳机通话时，开启**单人静谧空间**，消除周边人声干扰，识别并突显佩戴耳机的主讲人的声音。
 - 录音时，开启 **AI 降噪录音**，减少环境噪声干扰，让收音更纯净。

在控制中心开启 HUAWEI SOUND AI 音效



- 1 单击桌面右下角状态栏中间区域（包含电池图标 ）或点按鸿蒙键  + C 组合键，打开控制中心。
- 2 光标移至音量滑块右侧，待出现 ，单击此图标，进入声音页面：
 - 播放音视频时：单击 **AI 智慧伴唱**，智能降低音视频中的人声，保留伴奏或背景音；单击 **AI 人声突显**，智能降低伴奏或背景音，突显人声。再次单击，即可退出 **AI 智慧伴唱**或 **AI 人声突显**。
 - 通话时：单击**开启通话对端降噪**，减少对端设备的干扰噪声，让您听得更清晰。单击**关闭通话对端降噪**，即可退出通话对端降噪模式。

设置免打扰模式

工作或休息时，若您不希望被通知消息打扰，可以设置**免打扰**模式。

开启或关闭免打扰

您可以通过如下任一方式开启或关闭免打扰：

- 单击桌面右下角状态栏中间区域（包含电池图标 ）或点按鸿蒙键  + C 组合键，打开控制中心，点亮或关闭**免打扰**。
- 单击桌面底部快捷栏的  进入设置，单击左侧边栏的**声音**，在右侧**输出**页签单击**免打扰**，打开或关闭**立即开启**开关。

开启免打扰后，收到通知时，将不会弹框提示和听到提示音。您可点按鸿蒙键  + N 组合键，打开**通知中心**，查看所有通知消息。

在指定时间开启免打扰

- 1 进入**设置 > 声音**，在**输出**页签单击**免打扰**，确保**立即开启**开关已关闭。

- 2 单击**定时开启**下方选项框，进入**编辑定时开启**页面。
- 3 打开**开启**开关，再根据需要选择重复周期、更改开始和结束时间，设置完成后，单击右上角确认保存。
- 4 返回**免打扰**页面，您也可以单击添加“**定时开启**”，新增多个定时开启时间。

免打扰模式下，允许特定应用通知提示

您可以在免打扰模式下，允许特定应用进行通知提示，不让您错过重要的事务。

- 1 进入**设置 > 声音**，在**输出页签**单击**免打扰**，开启**立即开启**或**定时开启**。
- 2 单击**通知**，选择允许打扰的应用后，单击**完成**。

查看存储空间使用情况

查看存储空间使用情况

-  部分应用不支持卸载，请以实际情况为准。
- 卸载应用请提前将重要数据进行备份。

单击桌面底部快捷栏中的打开**设置**，单击左侧边栏的**存储**，在右侧界面可查看存储空间整体使用情况，还能查看已安装应用和系统数据占用存储空间的情况。

单击需要查看的应用，可单独查看该应用和应用数据的容量大小。您可根据需要，单击**清空缓存**或**卸载**，释放其占用的存储空间。

电源和电池

查看耗电情况

如果您觉得设备耗电异常，可以查看设备耗电情况、关闭高耗电应用。

单击桌面底部快捷栏中的打开**设置**，单击左侧边栏的**电源和电池**。在右侧界面，您可以：

- 在**电量使用情况**中，查看一天各时段的耗电情况。
- 在**耗电量排行**中，查看各应用的耗电情况。单击应用进入详情页，还可以查看该应用的**前台占用时长/耗电量**、**后台占用时长/耗电量**。
- 在**耗电量排行**中，若高耗电应用暂不使用，可单击应用进入详情页，然后单击**结束运行**，关闭该应用。为避免未保存的应用数据丢失，请您提前保存。

屏幕与睡眠设置

您可根据需要，更改电脑熄屏或睡眠的触发设置，减少电脑闲时能耗。

- 1 单击桌面底部快捷栏中的打开**设置**，单击左侧边栏的**电源和电池**。
- 2 在右侧界面，可更改以下设置：

- **更改自动熄屏时长：**在接通电源，设备闲置时熄屏和电池供电，设备闲置时熄屏的下拉选项中，选择想要的自动熄屏时长。
- **更改按下电源键的屏幕设置：**在按下电源键的下拉选项中，选择熄屏或睡眠。
- **更改合盖时的屏幕设置：**在接通电源时合盖和电池供电时合盖的下拉选项中，选择熄屏、睡眠等。

提升电池续航，延长使用寿命

开启省电模式

开启省电模式后，系统将自动通过减弱显示视觉效果、限制应用的后台活动、降低系统运行性能等措施，提升电脑续航时间。

- 1 单击桌面底部快捷栏中的  打开**设置**，单击左侧边栏的**电源和电池**。
- 2 在右侧界面，单击开启**省电模式**的开关。

显示电量百分比

在**电源和电池**界面，单击开启**显示电量百分比**的开关。开启后，桌面右下角状态栏将显示电池电量百分比。

电池健康管理

电脑长期连接电源适配器或经常处于高温满电状态，会加速电池的老化。开启**智能充电模式**或**自定义充电模式**，能有效减缓电池老化，延长电池使用期限。

单击桌面底部快捷栏中的  打开**设置**，单击左侧边栏的**电源和电池**。然后在右侧界面，单击**电池健康**，根据需要，开启或关闭**智能充电模式**与**自定义充电模式**。

-  **智能充电模式与自定义充电模式无法同时开启。**
 - **智能充电模式**默认开启，您可根据需要开启或关闭。

智能充电模式：

开启**智能充电模式**，可自动调整充电状态，进行智能充电管理。

在电脑开机或关机状态下连续充电 72 小时后，会自动将充电电量上限调整为 70%。如有需要，可在弹窗中确认将充电电量上限恢复至 100%。





自定义充电模式：

开启**自定义充电模式**，设置最大充电电量，每次充电到达设置的最大电量时，系统将会自动停止充电。

为延长电池使用寿命，建议您将最大充电电量设置为 70%~90% 之间。例如：长期连接适配器使用场景，建议您选择**自定义充电模式**并设置最大充电量为 70%。

更多提升电池续航时长的方式

续航时长可能与您的使用场景以及系统的部分设置息息相关，建议您尝试以下方式提升电池续航时间。

- **关闭不使用的高占用应用。**单击桌面底部快捷栏中的  进入应用中心，单击打开任务管理器，关闭不使用的高占用应用，降低 CPU 使用率。
- **适当降低屏幕亮度。**在室内使用电脑，Fn 键指示灯熄灭时，点按  键适当降低屏幕亮度。
- **运行高占用应用时，连接电源适配器使用电脑。**需要运行高占用应用，如游戏、视频剪辑、设计开发应用等，建议连接电源适配器使用电脑。
- **播放在线视频时，选择较低的清晰度。**清晰度越高，电池耗电量越多。
- **及时移除外接设备。**外接设备（如扩展坞）不再使用时，请及时移除，减少外设消耗电量。
- **适当降低音量。**Fn 键指示灯熄灭时，点按  键适当降低音量。
- **关闭开机自启动应用。**单击桌面底部快捷栏中的  打开设置，单击左侧边栏的应用和元服务，然后在右侧界面单击应用启动管理，在应用列表中，单击应用右侧移除，删除自启动应用。

开机快速启动

启用快速启动，有助于在关机之后更快的启动电脑，节省您的开机等待时间。

- 1 单击桌面底部快捷栏中的  打开设置，单击左侧边栏的电源和电池。
- 2 在右侧界面，单击更多电源设置，开启启用快速启动的开关。

生物识别和密码

锁屏密码

锁屏密码可防止他人未经授权访问您的电脑，保护您的信息安全。

设置锁屏密码

- 1 单击桌面底部快捷栏中的  打开设置，单击左侧边栏的生物识别和密码。
- 2 在右侧界面，单击锁屏密码，根据界面提示，输入符合要求的字符（建议包含数字、字母、特殊字符等）作为密码，并再次输入此密码，单击确定。

更改锁屏密码

定期更改锁屏密码，使用电脑更安全。

- 1 进入设置 > 生物识别和密码界面，单击修改锁屏密码。
- 2 输入旧锁屏密码，单击下一步进行验证。
- 3 输入新密码，并再次输入此密码，单击确定。

通过恢复密钥重设锁屏密码

设备数据通过安全硬件和锁屏密码双重加密保护，若您忘记锁屏密码、无法进入电脑桌面时，可通过恢复密钥重设锁屏密码。

- 1 设备首次开机配置时会提示您创建恢复密钥，恢复密钥创建后请及时记录并保存在安全的地方，请勿保存在本设备。
 - 若未及时保存，在电脑可正常使用时，可进入**设置 > 隐私和安全 > 数据加密保护和恢复**界面，单击**重新创建**，输入锁屏密码后单击**确定 > 重新创建**。创建成功后请及时记录并保存在安全的地方，请勿保存在本设备。
 - 若未及时保存且忘记锁屏密码无法进入电脑桌面时，只能将电脑恢复出厂设置后（此操作将删除所有本地数据）作为新设备启动。您可长按电源键强制关机，然后短按电源键开机，在开机过程中长按 F10 键，进入**系统恢复**界面，单击**恢复出厂设置**，输入“yes”，再单击**恢复出厂设置**。
- 2 在电脑锁屏界面，连续 3 次输入密码错误后，下方会显示**忘记密码**菜单。
- 3 单击**忘记密码**，根据界面提示，输入恢复密钥，然后输入新的锁屏密码并确认新密码。
- 4 单击  或点按 Enter 键，提示**锁屏密码更改成功，需要输入密码**后，输入新的锁屏密码进入电脑桌面。

关闭锁屏密码

在风险较低环境中（如家庭、个人办公室），您也可以关闭锁屏密码，以便更快进入桌面。

- 关闭锁屏密码后，指纹解锁功能将不可用，且录入的指纹将被清除。
- 企业用户不支持关闭锁屏密码，请以实际情况为准。

- 1 进入**设置 > 生物识别和密码**界面，单击**关闭锁屏密码**。
- 2 选择**关闭**，输入锁屏密码，单击**确定**。

使用指纹

电脑锁屏时，使用已录入的指纹触摸指纹感应区（电源键位置），快速解锁屏幕，便捷安全。

添加和使用指纹

- 1 单击桌面底部快捷栏中的  打开**设置**，单击左侧边栏的**生物识别和密码**。
- 2 在右侧界面，单击**指纹**，根据界面提示设置锁屏密码或输入锁屏密码并单击**确定**验证。
- 3 单击**新建指纹 > 开始录入**，将手指放在指纹感应区（电源键位置），抬起并稍微移动手指，重复此步骤直到录入完成，并按界面提示完成后续操作。
 - 每个用户账号最多可添加 5 个指纹。
- 4 电脑锁屏或熄屏时，用录入指纹的手指触摸指纹感应区（电源键位置），即可解锁屏幕。

重命名或删除指纹

- 1 在**生物识别和密码**界面，单击**指纹**，输入锁屏密码并单击**确定**验证。
- 2 单击已录入的指纹，可以进行重命名、删除的操作。

识别指纹

如果您录入了多个指纹，可以通过**识别指纹**功能，分辨指纹对应的手指。

- 1 在生物识别和密码界面，单击**指纹**，输入锁屏密码并单击**确定验证**。
- 2 单击**识别指纹**，用手指触摸指纹感应区（电源键位置）。若存在匹配的指纹，所识别的指纹将会高亮显示；若不匹配，则会提示“未识别到对应指纹”。

隐私和安全

隐私安全中心

您可通过隐私安全中心查看电脑的安全建议和隐私数据访问情况、设置隐私安全功能，让您快速了解和管理电脑的隐私安全设置。

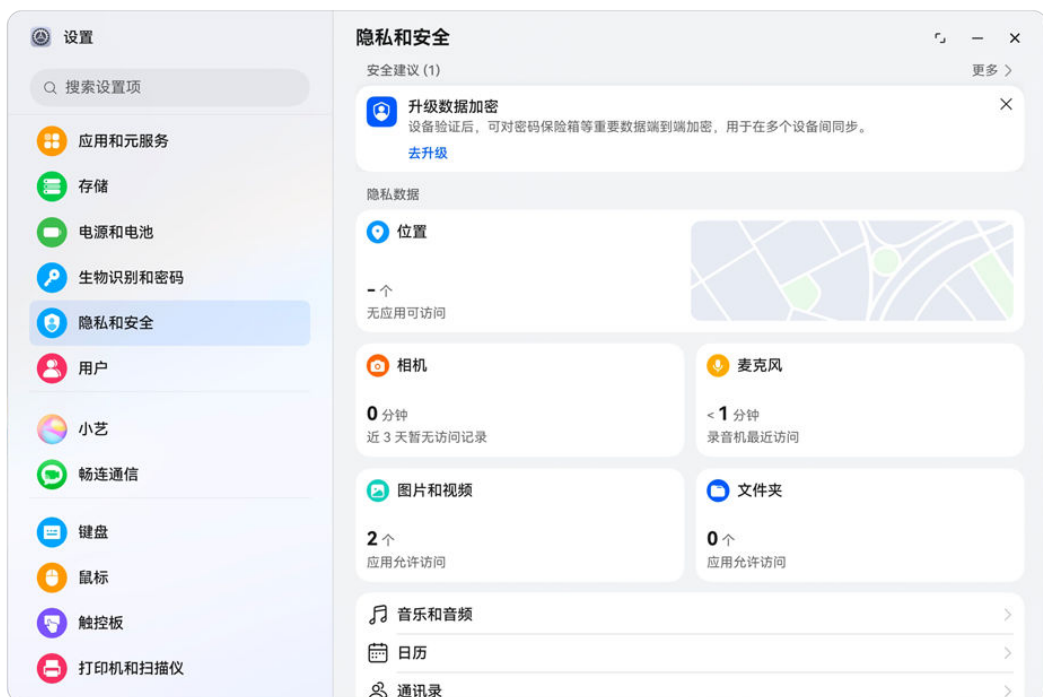

 配图仅供参考，请以产品实际为准。

单击桌面底部快捷栏中的  打开**设置**，单击左侧边栏的**隐私和安全**，您可以体验以下功能：

- **查看安全建议**：当电脑检测到可能存在的安全风险时，右侧界面上方将提供**安全建议**提示，您可根据提示完成设置。若要忽略某条安全建议，单击提示框右上角  即可。
- **查看权限访问情况**：在右侧**隐私数据**面板中，可直接查看**位置**、**相机**、**麦克风**等敏感权限的使用情况，如访问应用数量、访问时长等。如需管理访问权限，单击对应的权限（如**位置**、**相机**、**麦克风**等）进入详情页进行设置。
- **设置隐私安全功能**：在右侧界面下方设置更多隐私安全功能，如**密码保险箱**、**坚盾守护模式**、**智能填充**等。

隐私权限管理

应用在使用时可能需要获取一些数据和访问权限，例如获取**位置**、**相机**、**麦克风**等权限，以便为您提供相应的服务。

如您不希望应用获取您的某些权限，可以根据需要，合理管理应用访问**位置、相机、麦克风**等隐私数据的权限，以便在获取应用服务时保护您的隐私安全，防止信息泄露。

- 1 单击桌面底部快捷栏中的  打开**设置**，单击左侧边栏的**隐私和安全**。
- 2 在右侧界面**隐私数据**区域，单击相应权限（如**位置、相机、麦克风**等）进入详情页，您可以：
 - 单击**访问记录**，查看访问详情，如访问的应用、访问时间、访问次数。
 - 开启或关闭权限的授权开关。
 - 在全部应用列表中，单击某应用，设置该应用的权限范围。



 不同权限的设置项可能有差异，请以实际情况为准。

使用定位服务

部分应用在使用时需要获取您的位置信息，以便为您提供更好的服务。您可以根据需要开启或关闭定位服务，或设置某个应用的位置信息权限。

开启或关闭定位服务

您可以通过以下任一方式，开启或关闭定位服务：

- 单击桌面右下角状态栏中间区域（包含电池图标 ）或点按鸿蒙键  + C 组合键，打开**控制中心**，单击开启或关闭**位置信息**的开关。
- 单击桌面底部快捷栏中的  打开**设置**，单击左侧边栏的**隐私和安全**，然后在右侧界面单击**位置**进入详情页，单击开启或关闭**访问我的位置**的开关。

关闭定位服务后，除了系统自带的必须使用位置信息的特殊应用（如查找设备）外，设备将阻止其他应用和服务收集和使用位置信息。当您尝试使用它们时，设备会提醒您再次开启定位服务。

提高定位服务精确度

开启**高精度 GNSS**后，设备将允许应用和服务访问 GNSS 服务数据，以便提供定位辅助，帮助提高定位的精确度。

 部分产品不支持**高精度 GNSS**，请以实际情况为准。

- 1 单击桌面底部快捷栏中的  打开**设置**，单击左侧边栏的**隐私和安全**。
- 2 在右侧界面，单击**位置 > 系统服务**，根据需要单击开启**高精度 GNSS**的开关。

允许或限制应用获取位置信息

您可以根据需要，允许或禁止某个应用访问位置信息的权限。

- 1 进入**设置 > 隐私和安全 > 位置**界面，查看可授予位置权限的应用。
- 2 单击要设置位置访问权限的应用，根据界面提示单击选择**始终允许、每次使用询问或禁止**。
- 3 您还可以根据需要，单击开启或关闭**精确位置**的开关，以便允许或禁止应用获取您的准确位置。

通过隐私灯了解权限使用

当应用使用敏感权限时（如**位置**、**相机**、**麦克风**），桌面右下角会显示隐私灯的提示（如黄色小点），您可直观地通过隐私灯了解情况，并及时处理。

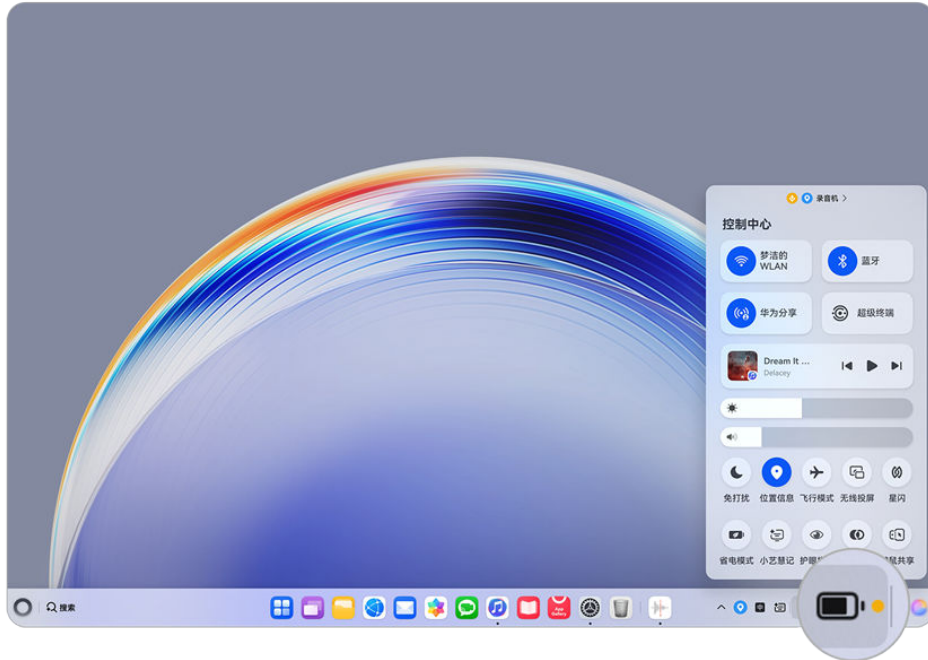

i 配图仅供参考，请以产品实际为准。

例如，有应用正在使用**麦克风**权限时，桌面右下角电池图标右侧将显示黄色小点提示（），您可单击该区域打开**控制中心**，在**控制中心**顶部查看当前使用权限的应用。

- **黄色小点提示**：桌面右下角**控制中心**区域的电池图标右侧显示黄色小点时，表明有应用在使用**麦克风**权限。
- **橙色小点提示**：桌面右下角**控制中心**区域的电池图标右侧显示橙色小点时，表明有应用在使用**相机**权限。
- **位置图标提示**：桌面右下角显示  图标时，表明有应用在使用**位置**权限。

超级隐私模式

若您需要更高级别的隐私保护，您可一键开启**超级隐私**，禁止应用访问相机、麦克风、位置信息，避免恶意应用在后台窃取您的隐私数据。

- **i** 开启**超级隐私**后，部分需要使用相机、麦克风、位置信息的应用或功能会受到影响，如第三方应用可能无法扫描到附近的蓝牙设备或 WLAN、相机无法拍照、无法获取当前位置天气等，请以实际情况为准。





 配图仅供参考，请以产品实际为准。

将电脑键盘右侧面的超级隐私开关，向触控板方向拨动（开关右侧显示红色），即可关闭相机、麦克风、位置信息的使用权限。

使用智能填充快速填写表单

若您经常需要在应用中填写资料信息（如姓名、电话、地址等），可开启、使用**智能填充**。**智能填充**可根据您的历史填写表单、剪贴板、华为账号资料等内容，推荐匹配的信息，帮您快速填写。

 并非所有应用支持此功能，请以实际情况为准。

- 1 单击桌面底部快捷栏中的  打开**设置**，确认已登录**华为账号**。
- 2 单击左侧边栏的**隐私和安全**，在右侧界面单击**智能填充**，确认已开启**智能填充**的开关。
- 3 根据需要开启或关闭作为填充建议的数据：
 - **历史表单输入**：首次在应用中填写个人资料后，根据界面提示保存到历史表单。再次填写资料时，填写姓名输入栏后，系统会根据输入的信息，匹配已保存的表单数据，帮助您填写。
 您可进入**设置 > 隐私和安全 > 智能填充 > 历史表单输入**，查看或编辑已保存的表单信息，也可新增表单。
 - **华为账号**：若您已设置过**华为账号**的个人信息（如手机号、收货地址等），在应用中填写资料时，单击姓名输入栏，系统会推荐对应的**华为账号**信息。
 - **联系人**：若您保存过**联系人**信息（如手机号、邮件地址等），在应用中填写资料时，输入**联系人**姓名后，系统会推荐对应的**手机号**、**邮箱地址**等信息。
 - **日程**：若临近的待办日程中有地址信息，在应用中填写地址时，系统会推荐对应的**日程地址**。

- **剪贴板**：若您已复制一段资料信息到剪贴板，在应用中填写资料时，系统会提示您匹配、填充该段资料。例如，当您收到一段姓名、电话和地址信息，需要分开填写到应用的各行中（如在购物应用中填写收货地址等），您可先长按复制整段信息到剪贴板，单击姓名输入栏，系统会推荐您匹配、填充该段资料。

若您想在多个设备间都能使用已保存的资料信息进行填充，可进入**设置 > 隐私和安全 > 智能填充**，单击开启**多设备同步**的开关（设备需登录同一华为账号）。

密码保险箱

使用**密码保险箱**保存应用或网站的账号和密码，方便下次快捷登录应用或网站。其他人包括系统均无法获取您的账号、密码。





-  使用**密码保险箱**之前，请先为您的设备设置身份认证信息（如锁屏密码、指纹）。
- 部分应用和网站不支持**密码保险箱**，请以实际情况为准。

自动填充账号和密码

- 1 首次登录应用或网站，输入账号和密码后，根据界面提示单击**保存密码**。
- 2 再次登录应用或网站，根据界面提示，选择对应的账号并进行身份验证（锁屏密码、指纹），即可自动填充账号和密码。

查看已保存的账号和密码

- 1 单击桌面底部快捷栏中的  打开**设置**，单击左侧边栏的**隐私和安全**。
- 2 在右侧界面，单击**密码保险箱**，并进行身份验证（锁屏密码、指纹）。
- 3 验证通过后，在**应用和网站**列表中，可看到所有已保存的账号和密码。单击任一账号进入详情页，您可执行以下操作：

- **修改账号、密码**：单击 ，在**用户名、密码**的显示框中修改，然后单击  保存。
- **添加、修改备注**：在**备注**框中，新增备注信息，单击  保存。如需修改备注，单击 ，在**备注**框中完成修改后单击  保存。
- **删除账号、密码**：单击**删除**，根据界面提示确认删除。

阻止设备自动填充账号和密码

密码保险箱的**自动填充和保存**功能默认开启，如有需要，可随时关闭。

进入**设置 > 隐私和安全 > 密码保险箱**，进行身份验证（锁屏密码、指纹）后，单击关闭**自动填充和保存**的开关。

坚盾守护模式

坚盾守护模式可以保护您的设备不被复杂网络攻击。当您认为设备处于高度针对性网络攻击环境时，打开此模式将提升设备的防护状态，保护个人信息安全。

- i 启用**坚盾守护模式**需要重新启动设备，为避免未保存的数据丢失，请保存重要数据后再开启此模式。
- 开启**坚盾守护模式**后，部分体验会受到限制，如无法预览和查看畅连中收到的网址链接和图片、无法自动连接使用了不安全协议的无线局域网、限制部分网页的浏览功能和网络技术等等。



i 配图仅供参考，请以产品实际为准。

- 1 单击桌面底部快捷栏中的  打开**设置**，单击左侧边栏的**隐私和安全**。
- 2 在右侧界面，单击**坚盾守护模式**，然后单击**开启**。
- 3 根据界面提示，单击**打开并重启**确定开启。

查找设备

开启**查找设备**功能之后，可对您的手机、平板、电脑等设备发起定位查找，远程追踪和锁定设备，保护您的设备和数据安全。

在电脑上开启查找设备开关

单击桌面底部快捷栏中的  打开**设置**，登录**华为账号**并根据界面提示进行身份验证后，将自动开启**查找我的电脑**开关。

在其他设备上查找电脑

- 1 在其他设备上，进入**设置**界面，登录与电脑相同的**华为账号**并根据界面提示进行身份验证。
- 2 找到并打开**查找设备**应用，开启查找设备开关，在设备列表中，单击待查找的电脑，可进行搜索和定位等操作。
- 3 您可以单击电脑名称进入详情页，进行以下操作：

- **播放铃声**：在到达待查找电脑附近位置后，单击**播放铃声**，通过铃声找寻待查找电脑的大概位置。
- **丢失模式**：若电脑已丢失，可单击**丢失模式**，在丢失电脑的锁屏界面上进行留言，以便拾到者与您联系。
- **擦除数据**：若电脑已丢失，可单击**擦除数据**，将电脑恢复出厂设置（电脑中的所有数据将被永久删除），以保护您的信息安全。

您也可以登录 cloud.huawei.com，进入华为云空间，单击**查找设备**，登录与丢失电脑相同的**华为账号**后，可查看电脑位置。

 如果未找到电脑位置或功能操作未生效，可能是电脑未连接网络或已关机。

如果待查找的电脑和手机/平板查找设备均支持星闪查找，成功定位电脑并到达附近后，单击电脑名称进入详情页，会出现**精确查找**提示。

1 单击**立即开启**，刷新页面后会出现**精确查找**按钮。

2 单击**精确查找**按钮，根据指引到达待查找电脑附近后，单击**播放铃声**，即使电脑关机也能启动响铃，轻松锁定位置。

-  星闪查找仅支持在手机、平板设备上查找电脑。
 - 请前往官网，了解支持星闪查找的手机、平板、电脑机型。
 - 星闪查找支持的最长关机时间为 30 天，测距和指向查找功能支持的最大范围为 50 米。

骚扰和诈骗拦截

网页防护功能，可帮您拦截恶意网址，预警诈骗风险、保护您的用机安全。

- 1 单击桌面底部快捷栏中的  打开**设置**，单击左侧边栏的**隐私和安全**。
- 2 在右侧界面，单击**骚扰和诈骗拦截 > 网页防护**，可查看近期网页拦截记录。若不想显示拦截记录，可单击**停止展示拦截记录**，根据界面提示确认停止。

用户管理

用户管理

若您的电脑与他人（如家人、同事）共享使用，您可开启多用户模式，不同用户账号的电脑信息隔离、独立，一机多用更省心。

添加用户

根据需要添加的用户类型，选择对应的方式以添加用户。

添加普通用户

- 1 单击桌面底部快捷栏中的  打开**设置**，单击左侧边栏的**用户**。
- 2 单击**添加用户**，输入**用户名**、**密码**等信息，然后单击**添加用户**。

添加企业用户

- 1 单击桌面底部快捷栏中的  打开**设置**，单击左侧边栏的 **WLAN** 。
- 2 根据要添加企业用户的服务器类型，在右侧 WLAN 列表中单击要连接的 WLAN 网络。例如，AD 服务器需要连接对应的局域网（具体信息请咨询 AD 服务器的管理员）、LDAP 和 IDaaS 服务器需要连接手机热点。
- 3 成功连接 WLAN 后，单击左侧边栏的**用户**，然后单击右侧界面的**添加企业用户**。
- 4 根据界面提示选择**服务器**，并配置该服务器下的认证信息（如服务器域名、账号 ID、账号名等，具体信息请咨询对应服务器的管理员），然后单击**下一步**。
- 5 输入企业账号的**用户名和密码**，然后单击**下一步**。
- 6 根据界面提示，输入该企业用户的**锁屏密码**，然后单击**添加用户**。

切换用户

切换用户前，请先进入**设置 > 系统 > 开发者选项**，确认已关闭**开发者选项**的开关。

-  关闭**开发者选项**需要重新启动设备，为避免未保存的数据丢失，请保存重要数据后再关闭。

工作界面切换用户

在电脑桌面，您可通过以下任一方式切换用户：

- 单击桌面左下角 ，单击当前登录用户的头像，在**其他用户**列表中选择要切换的用户并进行身份验证（**锁屏密码、指纹**）。
- 点按 Ctrl+Alt+Del 组合键进入安全窗口，单击**切换用户**，然后单击要切换的用户头像并进行身份验证（**锁屏密码、指纹**）。

锁屏界面切换用户

在锁屏界面，单击当前登录用户的头像或光标移至当前登录用户的头像区域并停留，出现多个用户头像时，单击要切换的用户头像并进行身份验证（**锁屏密码、指纹**）。

-  切换至新用户（首次登录），需根据界面提示创建并保存恢复密钥、登录华为账号、增强服务与用户体验改进等系统设置。

查看、修改用户信息

- 1 单击桌面底部快捷栏中的  打开**设置**，单击左侧边栏的**用户**。
- 2 在右侧界面，单击**当前用户**进入，根据需要修改用户名或更换头像，然后单击**保存**。
 - **用户名**：在**用户名**输入框，输入新名称即可。若当前用户为**企业用户**，则不允许修改。
 - **头像**：单击头像区域任意位置，从默认头像或图库中选择喜欢的图片，然后单击**保存**。

退出登录

-  退出登录，将退出当前所有应用程序，建议您先保存相关应用数据。

在电脑桌面，您可通过以下任一方式退出登录：

- 单击桌面左下角 ，单击当前登录用户的头像，然后单击当前用户右侧的**退出登录**。
- 点按 Ctrl+Alt+Del 组合键进入安全窗口，单击**注销**。

删除用户

- 1 在**设置 > 用户**界面的**其他用户**列表中，光标移至待删除的用户区域，然后单击右侧的**删除用户**。
 若无法单击**删除用户**，则代表当前用户无权限删除其他用户或待删除的用户账号已登录（需退出登录后再删除）。
- 2 输入当前用户的锁屏密码进行身份验证，验证通过后单击**删除用户**。

系统管理

更改系统语言和地区

- 1 单击桌面底部快捷栏中的  打开**设置**，单击左侧边栏的**系统**。
- 2 在右侧界面，单击**语言和地区**，您可按需要进行以下操作：
 - **更改语言**：选择要使用的语言。若语言列表中没有您要使用的语言，单击**添加语言**，在**所有语言**列表中单击选择要添加的语言，根据界面提示单击**更改**。
 - **更改地区**：单击**当前地区**，在**所有地区**列表中单击选择要使用的地区。

设置系统日期和时间

电脑联网时可通过网络获取正确的时间，并根据您所在的时区自动更新时间。您也可以根据需要，手动调整系统日期、时间、时区。

- 1 单击桌面底部快捷栏中的  打开**设置**，单击左侧边栏的**系统**。
- 2 在右侧界面，单击**日期和时间**，您可按需更改以下设置：
 - **设置 24 小时制或 12 小时制**：开启 **24 小时制** 的开关，时间将以 24 小时格式显示；关闭 **24 小时制** 的开关，时间将以 12 小时格式显示。
 - **手动调整日期和时间**：若系统显示的日期和时间不正确，可手动调整日期和时间。
 - **更改时区**：在**时区**下拉选项中单击所需显示的时区。更改后，将自动根据所选的时区刷新系统显示的日期和时间。

在线升级系统版本

-  请在升级前备份重要数据。
 - 升级系统版本期间，建议接入电源，避免因电量不足关机导致升级中断。
 - 升级过程中，请勿进行关机或重启电脑等操作。

通过设置升级系统版本

- 1 单击桌面底部快捷栏中的  打开**设置**，单击左侧边栏的设备名称。
- 2 在**关于本机**界面，单击**检查更新**。
- 3 当系统检测到新版本时，根据界面提示下载、安装升级包，更新系统版本。

通过 eUpdate 模式升级系统版本

- 1 在电脑开机过程中长按 F10 按键，进入**系统恢复**界面。
- 2 单击**升级模式 > eUpdate 模式 > 下载最新版本并恢复 > 下载并恢复**，系统将启动 WLAN 并扫描可用热点。
- 3 将电脑连接至稳定的 WLAN 网络，电脑将自动获取安装包并下载。
- 4 下载完成后，电脑将自动升级。升级成功后，电脑自动重启。

通过外部存储设备备份数据



备份数据到 USB 存储设备

您可定期将大文件或重要数据备份到 USB 存储设备上（例如移动硬盘、U 盘）进行保存。

- 1 将 USB 存储设备与电脑连接，具体连接操作请参阅存储设备说明书。
- 2 单击桌面底部快捷栏中的  打开**设置**，单击左侧边栏的**系统**。
- 3 在右侧界面，单击**备份和恢复 > 外部存储**，然后单击**新建备份**。
- 4 勾选要备份的数据，然后单击**开始备份**。若未设置备份密码，请根据提示设置密码，数据将加密备份。请您牢记备份密码，以便在恢复文件时输入验证。

如需重置密码，可在**外部存储**界面，单击  > **重置密码**，然后根据界面提示重置。

 重置的密码仅针对之后的备份有效，对之前的备份无效。

- 5 备份完成后，建议您单击桌面底部快捷栏中的  打开**文件管理**，在左侧边栏的**存储位置**中找到外部存储设备名称（如 U 盘），右键单击并选择**移除**，安全移除该存储设备以保障数据安全。
 文件在传输过程中，请勿拔出外部存储设备或进行关机、重启等中断操作，避免数据出错。

从 USB 存储设备上恢复备份数据

- 1 将 USB 存储设备与电脑连接，具体连接操作请参阅存储设备说明书。
- 2 单击桌面底部快捷栏中的  打开**设置**，单击左侧边栏的**系统**。
- 3 在右侧界面，单击**备份和恢复 > 外部存储**，在**备份记录**列表中单击需要恢复的记录。
- 4 选择需要恢复的数据，单击**开始恢复**，根据界面提示输入备份时设置的密码，然后恢复数据。

电脑重置

还原网络设置

 还原网络设置会清除 WLAN、以太网、蓝牙、星闪等已连接的记录。重置后，您需要重新连接网络及对应设备。

您可以根据需要重置 WLAN、网络、蓝牙和星闪的设置，不会删除其他数据或修改其他设置。

- 1 单击桌面底部快捷栏中的  打开**设置**，单击左侧边栏的**系统**。
- 2 在右侧界面，单击**重置 > 还原网络设置**，单击下方**还原网络设置**，输入锁屏密码（若您设置过锁屏密码），单击**还原**，根据界面提示还原网络设置。

恢复出厂设置

i 恢复出厂设置将删除所有本地数据且无法撤销，为防止数据丢失，请提前将重要数据进行备份。

如果您想重新开始使用您的电脑，可通过恢复出厂设置的方式，删除设备内部所有本地数据，包括账户、系统数据、安装的应用及应用数据、个人文件（如文档、图片）等内容，来释放存储空间，优化性能。

您可以通过以下任一方式将电脑恢复至出厂状态：

- 进入**设置 > 系统**，单击**重置 > 恢复出厂设置**，单击下方**重置本机**，输入锁屏密码（若您设置过锁屏密码），根据界面提示验证华为账号和密码，恢复出厂设置。
- 在电脑开机过程中长按 F10 按键，进入**系统恢复**界面，单击**恢复出厂设置**，输入“yes”，再单击**恢复出厂设置**。

查看设备信息

您可以在电脑上查看本设备的详细信息，如**型号名称**、**软件版本**、**序列号**等。



i 配图仅供参考，请以产品实际为准。

单击桌面底部快捷栏中的  打开**设置**，然后单击列表最上方的**设备名称**进入**关于本机**详情页，您可以：

- 查看**设备名称**，如需修改，可将光标移至右侧名称区域并单击进入输入模式，修改完成后点按 Enter 键（或移开光标并单击）保存。
- 查看**型号名称**、**软件版本**、**序列号**等信息。

快速启用新设备

快速启用可让新、旧设备通过靠近发现进行配对，使新设备快速同步旧设备的部分数据配置，节省新设备配置时间，获得更好的使用体验。



i 配图仅供参考，请以产品实际为准。

- 1 新设备开机后，选择语言和地区，进入**快速启用**界面。
- 2 旧设备开启蓝牙并靠近新设备，在弹出中单击**设置**。
- 3 新设备会弹出星河环，旧设备弹出扫一扫界面。
- 4 根据界面提示，通过以下任一方式完成配对验证：
 - 使用旧设备扫描新设备的星河环完成验证。
 - 单击**使用连接码验证**，在旧设备上输入新设备显示的连接码完成验证。
- 5 验证通过后，新设备将自动同步旧设备的部分数据配置（如网络配置、华为账号），您可根据界面提示完成后续配置和数据导入。

使用小艺输入法

小艺输入法是华为开发的一款安全、简洁、高效的输入法，可支持文字和语音输入。



切换中文输入方式

切换中文输入键盘

单击可编辑的内容（如备忘录、电子邮件）进入输入模式，桌面会显示小艺输入法**状态栏**（默认在桌面右下角），单击右侧的输入方式（如中、五），在弹出界面中选择想要的输入方式。



切换为繁体输入

当前为**简体输入**时，您可以通过以下任一方式，切换为**繁体输入**：

- 单击桌面右下角  > **键盘设置** 进入 **键盘设置** 界面，在右侧界面单击 **小艺输入法** > **输入设置**，然后单击开启 **繁体输入** 的开关。
- 在输入模式下，点按 **Ctrl + Shift + F** 组合键（默认按键，若您更改过快捷按键，请按照自定义按键操作）。
- 在输入模式下，单击小艺输入法 **状态栏**（默认在桌面右下角）中的  > **输入法设置** 进入小艺输入法设置界面，单击左侧边栏的 **输入设置**，然后在右侧界面单击开启 **繁体输入** 的开关。
- 单击桌面底部快捷栏中的  打开 **设置**，单击左侧边栏的 **键盘**，在右侧界面单击 **小艺输入法** > **输入设置**，然后单击开启 **繁体输入** 的开关。



语音输入

小艺输入法 可将语音实时转化为文字，支持多国语言，还支持粤语、四川话、东北话等多种方言，提升输入效率。

- 1 单击桌面右下角  > **键盘设置** 进入 **键盘设置** 界面，在右侧界面单击 **小艺输入法** > **语音设置**。
- 2 在 **语种选择** 下拉选项中，选择想要使用的语言：
 - **多国语言**：可选择 **英文**、**日语**、**韩语** 等不同语言。
 - **方言随心说**：光标移至 **中文** 区域，在展开列表中可选择 **粤语**、**四川话**、**东北话** 等不同方言。您还可以直接选择 **方言随心说**，语音输入可随意切换不同方言，小艺可自动识别。
- 3 在输入模式下，单击小艺输入法 **状态栏**（默认在桌面右下角）中的  或点按 **Ctrl + Shift + Y** 组合键（默认按键，若您更改过快捷按键，请按照自定义按键操作）进入语音输入模式，说话即可将语音同步输出为文字。

富媒体输入



小艺输入法 提供了多种 **Emoji** 表情、丰富的颜文字和常用的符号，可满足您不同场景的输入需求。

- 1 在输入模式下，通过以下任一方式进入表情与符号详情页：
 - 单击小艺输入法 **状态栏**（默认在桌面右下角）中的 。
 - 单击小艺输入法 **状态栏**（默认在桌面右下角）中的  > **显示表情与符号**。
 - 点按 **Ctrl + Shift + B** 组合键（默认按键，若您更改过快捷按键，请按照自定义按键操作）。
- 2 在左侧边栏，单击 **Emoji/颜文字/符号** 右侧的  展开列表，单击选择您想要的 **Emoji** 表情、颜文字或符号类型。
- 3 在右侧界面，单击想要插入的 **Emoji** 表情、颜文字或符号。

切换输入语言



添加语言

您可以通过以下任一方式，添加语言：

- 单击桌面右下角  > **键盘设置** 进入 **键盘设置** 界面，在右侧界面单击 **小艺输入法 > 语言 > 添加键盘**，单击语言右侧的 **添加**。
- 在输入模式下，单击小艺输入法 **状态栏**（默认在桌面右下角）中的  > **输入法设置** 进入小艺输入法设置界面，单击左侧边栏的 **语言**，然后在右侧界面单击 **添加键盘**，单击语言右侧的 **添加**。
- 单击桌面底部快捷栏中的  打开 **设置**，单击左侧边栏的 **键盘**，在右侧界面单击 **小艺输入法 > 语言 > 添加键盘**，单击语言右侧的 **添加**。

切换输入语言

在输入模式下，根据需要通过以下方式切换输入语言：

- 点按 Shift 键，快速切换中英文。
- 单击桌面右下角小艺输入法图标  左侧的语言切换图标（如 、），在弹出界面中选择想要的语言。



删除语言

进入 **小艺输入法 > 语言** 界面，单击 **其他语言** 右侧的 **编辑**，然后单击待删除语言右侧的  > **完成**。

小艺输入法设置

进入小艺输入法设置界面

您可通过以下任一方式，进入小艺输入法设置界面，根据需要更改相关设置。

- 在输入模式下，单击小艺输入法 **状态栏**（默认在桌面右下角）中的  > **输入法设置**。
- 单击桌面右下角  > **键盘设置** 进入 **键盘设置** 界面，在右侧界面单击 **小艺输入法**。
- 单击桌面底部快捷栏中的  打开 **设置**，单击左侧边栏的 **键盘**，在右侧界面单击 **小艺输入法**。

设置字体

- 1 在小艺输入法设置界面，单击 **设置 > 外观**（或 **键盘设置 > 字体大小**）。
- 2 系统默认开启 **跟随系统设置调节字体大小**，即小艺输入法字体大小跟随系统设置变化；若想自定义设置字体大小，可单击关闭 **跟随系统设置调节字体大小** 的开关，然后根据需要拖动 **候选字体大小** 或 **键盘字体大小** 的滑块调节字体大小。

更改快捷按键



在小艺输入法设置界面，单击 **按键**（或 **按键设置**），根据需要更改操作的快捷按键，如 **中英切换**、**简繁切换**、**表情符号** 等。

设置或添加词库

在输入模式下，单击小艺输入法 **状态栏**（默认在桌面右下角）中的  > **输入法设置**，单击左侧边栏的 **常用服务 > 词库**，根据需要进行相关设置，如开启/关闭 **自动同步** 的开关、单击 **手动同步**、单击 **添加专业词库** 等。

隐藏状态栏

您可以通过以下任一方式，隐藏小艺输入法状态栏：

- 单击桌面右下角 ，在弹出界面中单击开启隐藏状态栏的开关。
- 在输入模式下，单击小艺输入法状态栏（默认在桌面右下角）中的 ，然后单击开启隐藏状态栏的开关。





健康使用设备

健康使用设备

通过健康使用设备，可以随时了解自己花费在设备上的时间，并可设置设备可用时长、应用和元服务限额、停用时间等，合理规划您的用机时长。

设置用机时长

通过屏幕使用时间管理，帮助您平衡设备使用时间。

- 1 单击桌面底部快捷栏中的  打开设置，单击左侧边栏的健康使用设备。
- 2 在右侧界面，单击打开开启健康使用设备的开关，您可以：
 - 单击停用时间 > 添加停用时间，根据界面提示设置停用设备的开始时间、结束时间、重复周期，然后单击  保存。您还可以根据需要添加多个停用设备的时间段。
 - 单击可用时长 > 添加可用时长，根据界面提示设置名称、重复周期、每日可用时长，然后单击  保存。
 - 单击应用和元服务限额，单击需要设置限额的应用或元服务，根据界面提示设置每日时长或禁止使用，然后单击  保存。
 - 单击始终允许，单击应用或元服务右侧的 ，将其设置为始终允许使用的应用。设置成功后，在停用时间也可继续使用该应用，同时不受可用时长的限制。

到达限定时间后，应用界面会自动锁定并进行提示，如浏览器窗口将提示“停用时间内，“浏览器”不可使用”，应用图标会变成灰色。如需继续使用，可在应用界面单击申请延时使用，根据界面提示进行设置。

禁止使用应用后，不可用的应用图标会变成灰色，打开应用，应用界面提示应用被禁止使用。如需使用应用，请进入设置 > 健康使用设备 > 应用和元服务限额界面，单击需要使用的应用，单击关闭禁止使用的开关。

如需取消用机时长限制，请进入设置 > 健康使用设备界面，单击关闭屏幕使用时间管理的开关。

如需关闭健康使用设备，请进入设置 > 健康使用设备界面，单击关闭健康使用设备。

设置健康使用设备密码

开启**健康使用设备**，您可为健康使用设备设置独立密码，用于请求更多使用时间或更改健康使用设备设置。

设置密码

- 1 进入**设置 > 健康使用设备**界面，单击开启**健康使用设备密码**的开关。
- 2 单击**设置**，根据界面提示设置 6 位数字密码并确认密码。
- 3 单击  选择密保问题，并设置答案，然后单击**完成**。若忘记密码，可通过密码保护问题答案重设密码。
- 4 在弹出**关联华为账号**的提醒弹窗中，建议您单击**关联**，关联当前登录的**华为账号**。若忘记密码，还可通过**关联的华为账号**重设密码。

修改密码

- 1 进入**设置 > 健康使用设备**界面，单击**密码设置**。
- 2 单击**修改密码**，然后根据是否记得旧密码进行如下操作：
 - 若您记得旧密码，输入旧密码验证身份后，再输入新密码即可。
 - 若您忘记旧密码，单击**忘记密码**，选择密码找回的方式，根据界面提示验证后，输入新密码并再次确认密码。

查看用机统计报告



通过**健康使用设备**，查看您花费在各应用上的时间分布，助您健康用机。

进入**设置 > 健康使用设备 > 使用统计**界面，单击**每天**或**过去七天**，查看设备使用情况的统计，例如时间区段的使用时长、最常使用的应用及其使用时长。

帮助孩子健康使用设备

您可在设备上开启**未成年人模式**，当打开部分视频类、阅读类应用时，将默认进入青少年模式。您还可以通过**屏幕使用时间管理**，引导孩子合理使用设备。

开启未成年人模式

- 1 使用此功能前，请您先登录**华为账号**。
- 2 单击桌面底部快捷栏中的  打开**设置**，单击左侧边栏的**健康使用设备**。
- 3 在右侧界面，单击**开启未成年人模式**，首次启用请根据界面提示设置使用者的头像、名字、年龄，然后单击**同意并创建**。
 -  在右侧界面，若未看到**开启未成年人模式**，请先单击**关闭健康使用设备**。
- 4 根据界面提示，设置健康使用设备的密码和密保问题。
- 5 在弹出**关联华为账号**的提醒弹窗中，建议您单击**关联**，关联当前登录的**华为账号**。若忘记密码，还可通过**关联的华为账号**重设密码。

6 未成年人模式开启后，部分应用图标将变成灰色，表示应用被禁用。部分应用图标正常显示，表示应用可使用，打开某些视频类、阅读类应用后，默认进入青少年模式，确保孩子访问内容安全。

如需使用被禁用的应用，进入应用后，由家长或未成年人在家长的指导下进行操作：单击“申请使用”，选择使用时长，单击**确定**，输入健康使用设备的密码。





如需关闭未成年人模式，进入**设置 > 健康使用设备**界面，单击**关闭健康使用设备**，根据界面提示输入健康使用设备密码进行验证，验证通过后即可关闭。

设置用机时长

开启未成年人模式后，您可通过**屏幕使用时间管理**，为孩子设置设备及应用的使用时间。

 调整屏幕时间管理设置，必须先输入**健康使用设备密码**。

进入**设置 > 健康使用设备**界面，您可以：

- 单击**停用时间 > 添加停用时间**，根据界面提示设置停用设备的**开始时间**、**结束时间**、**重复周期**，然后单击  保存。您还可以根据需要添加多个停用设备的时间段。
- 单击**可用时长 > 添加可用时长**，根据界面提示设置**名称**、**重复周期**、**每日可用时长**，然后单击  保存。
- 单击**应用和元服务限额**，单击需要设置限额的应用或元服务，根据界面提示设置**每日时长**或**禁止使用**，然后单击  保存。
- 单击**始终允许**，单击应用或元服务右侧的 ，将其设置为始终允许使用的应用。设置成功后，在停用时间也可继续使用该应用，同时不受可用时长的限制。

到达限定时间后，应用界面会自动锁定并进行提示，如**浏览器**窗口将提示“停用时间内，“浏览器”不可使用”，应用图标会变成灰色。如需继续使用，可由家长或未成年人在家长的指导下进行操作：在应用界面单击**申请延时使用**，根据界面提示进行设置。

禁止使用应用后，不可用的应用图标会变成灰色，打开应用，应用界面提示应用被禁止使用。如需使用应用，可由家长或未成年人在家长的指导下进行操作：进入**设置 > 健康使用设备 > 应用和元服务限额**界面，单击需要使用的应用，单击关闭**禁止使用**的开关。

如需取消用机时长限制，请您进入**设置 > 健康使用设备**界面，单击关闭**屏幕使用时间管理**的开关。

查看用机统计报告

通过**健康使用设备**，查看您的孩子花费在各应用上的时间分布，帮助孩子健康使用设备。

进入**设置 > 健康使用设备 > 使用统计**界面，单击**每天**或**过去七天**，查看设备使用情况的统计，例如时间区段的使用时长、最常使用的应用及其使用时长。

关于本机

法律声明

版权所有 © 2025 华为终端有限公司。保留一切权利。

产品重要信息

产品中有害物质的名称及含量

部件名称	有害物质									
	铅(Pb)	汞(Hg)	镉(Cd)	六价铬(Cr(VI))	多溴联苯(PBB)	多溴二苯醚(PBDE)	邻苯二甲酸二(2-乙基)己酯(DEHP)	邻苯二甲酸丁基苄酯(BBP)	邻苯二甲酸二正丁酯(DBP)	邻苯二甲酸二异丁酯(DIBP)
电路板	×	○	○	○	○	○	○	○	○	○
屏幕	×	○	○	○	○	○	○	○	○	○
散热组件	×	○	○	○	○	○	○	○	○	○
电池	×	○	○	○	○	○	○	○	○	○
电源适配器	×	○	○	○	○	○	○	○	○	○
外壳	×	○	○	○	○	○	○	○	○	○
附件	×	○	○	○	○	○	○	○	○	○

本表格依据 SJ/T 11364 的规定编制。

○:表示该有害物质在该部件所有均质材料中的含量均不超出电器电子产品有害物质限制使用国家标准要求。

×:表示该有害物质至少在该部件的某一均质材料中含量超出电器电子产品有害物质限制使用国家标准要求,且由于技术性 or 经济性等因素的局限,法律法规不规定其限量要求或放宽其限量要求的技术应用。

因型号不同,产品可能不包括以上部分部件,请以产品实际销售配置为准。



本标识内数字表示产品在正常使用状态下的环保使用期限为 20 年。



本标识内数字表示附件在正常使用状态下的环保使用期限为 10 年。



本标识内数字表示电池在正常使用状态下的环保使用期限为 5 年。

某些部件也可能有环保使用期限标识,其环保使用期限以标识内数字为准。

认证信息

设备型号	CMIIT ID	产品输入规格
HAD-W72-001	25J44HW27741	20V $\overline{=}$ 7A
HAD-W72-006	25J44HW2R400	20V $\overline{=}$ 7A

支持微功率短距离无线电发射能力说明 (NFC)

本产品具备《中华人民共和国无线电管理条例》规定的微功率短距离无线电发射能力(NFC 功能)，根据“工业和信息化部公告 2019 年第 52 号”的要求，现注明如下：

- (一) 产品符合“微功率短距离无线电发射设备目录和技术要求”第一条通用微功率设备第 3 款 C 类设备的规定，内置环形 NFC 天线，通过负载调制方式实现一碰连通信，不具备主动发射场景，用户可根据产品说明书来使用此功能；
- (二) 不得擅自改变使用场景或使用条件、扩大发射频率范围、加大发射功率（包括额外加装射频功率放大器），不得擅自更改发射天线；
- (三) 不得对其他合法的无线电台（站）产生有害干扰，也不得提出免受有害干扰保护；
- (四) 应当承受辐射射频能量的工业、科学及医疗（ISM）应用设备的干扰或其他合法的无线电台（站）干扰；
- (五) 如对其他合法的无线电台（站）产生有害干扰时，应立即停止使用，并采取措施消除干扰后方可继续使用；
- (六) 在航空器内和依据法律法规、国家有关规定、标准划设的射电天文台、气象雷达站、卫星地球站（含测控、测距、接收、导航站）等军民用无线电台（站）、机场等的电磁环境保护区域内使用微功率设备，应当遵守电磁环境保护及相关行业主管部门的规定；
- (七) 禁止在以机场跑道中心点为圆心、半径 5000 米的区域内使用各类模型遥控器；
- (八) 本产品 NFC 工作电压为 3.3V，工作环境温度为 0℃~35℃；
- (九) 使用微功率短距离无线电发射设备应当符合国家无线电管理有关规定。

中国 RoHS

 是中国 RoHS 合格评定标识，表示产品符合中国《电器电子产品有害物质限制使用管理办法》和《电器电子产品有害物质限制使用合格评定制度实施安排》的要求。

- ① 本指南仅供参考，不构成任何形式的承诺，产品（包括但不限于颜色、大小、屏幕显示等）请以实物为准。如出现本指南与官网描述不一致的情况，请以官网说明为准，恕不另行通知。